

**ABAC** INDUSTRIAL  
AIR COMPRESSORS **TECH**



# ARIA CONTINUA E MASSIMA AFFIDABILITÀ

L'efficienza dei pistoni, al servizio dell'industria



# 100% DI FUNZIONAMENTO

La gamma di compressori ABAC Tech è stata sviluppata per massimizzare l'efficienza e minimizzare i fermi di produzione sul posto di lavoro, fornendo aria su richiesta, ogni qualvolta è necessario.

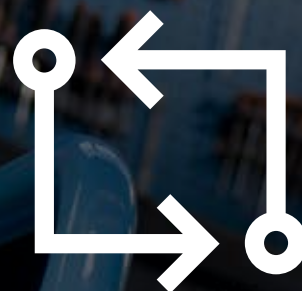

## Che cos'è un 'ciclo di funzionamento'?

I cicli di funzionamento dei compressori d'aria sono facili da comprendere, ma spesso difficili da decifrare perché i produttori di compressori non utilizzano caratteri universali per rappresentare questi valori.

In parole semplici, il ciclo di funzionamento di un compressore d'aria è l'intervallo di tempo in cui un compressore eroga aria pressurizzata in rapporto al ciclo totale di funzionamento. Se espresso come percentuale, puoi prendere semplicemente il numero di secondi o minuti indicati e sottrarlo al tempo di ciclo totale.

Quando viene indicato come percentuale, il ciclo di funzionamento è uguale al tempo di funzionamento del compressore diviso per il tempo di ciclo totale. Quindi, questa percentuale corrisponde all'intervallo di tempo in cui è possibile tenere acceso il compressore, più la durata del raffreddamento corrispondente. Per esempio, un compressore con un ciclo di funzionamento del 50% dovrà restare spento per 30 minuti per ogni 30 minuti di attività.

In altre parole, il ciclo di funzionamento è l'intervallo di tempo necessario per erogare aria a pressione costante e il tempo di raffreddamento.

## Cicli di funzionamento continuo

Le macchine a ciclo di funzionamento continuo alimentano in modo costante i macchinari e gli utensili senza fermi macchina, migliorando così la produttività. Questo rappresenta un importante vantaggio, soprattutto in produzione. Tuttavia, in alcuni settori, sono sufficienti compressori d'aria con cicli di funzionamento intermittente, perché l'aria non è richiesta continuamente. A seconda dell'applicazione e delle dimensioni degli utensili utilizzati, i nostri esperti sapranno consigliare i prodotti più adatti.



## Con quale frequenza un compressore d'aria deve completare un ciclo?

Il numero di volte con cui un compressore d'aria completa un ciclo impatta in modo significativo sull'efficienza del sistema di compressione dell'aria. Consentire a un compressore di completare un numero di cicli maggiore rispetto al ciclo di funzionamento consigliato ne può determinare una più rapida usura.

I due metodi principali per allungare il ciclo di funzionamento ed erogare una maggiore quantità di aria senza incidere sull'efficienza o incrementare l'usura dei componenti sono:

- Aumentare le dimensioni del serbatoio
- Aumentare la pressione





# ABAC Tech Pro: la scelta perfetta per i professionisti

Indipendentemente dalla tua professione, la nostra gamma **PRO** di compressori d'aria è progettata per offrire prestazioni, efficienza e affidabilità alla tua azienda. L'innovativa tecnologia brevettata assicura un avvio semplice e bassi carichi del motore, eroga aria pressurizzata potente e continua, ti fa risparmiare tempo e denaro.

L'ATF-S offre affidabilità e prestazioni da leader di mercato. Questa nuova gamma si caratterizza per i doppi pistoni non lubrificati, ottenuti da una sola pressofusione, che scorrono lungo l'asse singolo all'interno del cilindro di alluminio rivestito in ceramica che riduce l'usura e incrementa la durabilità.

Movimento tradizionale



Movimento ASSIALE



- 1** Cuscinetto a sfere da 62mm. Temp. max. 200°C.  
Carico dinamico max. 22,5kN
- 2** Doppi anelli guida in PTFE (14+14mm)
- 3** Cuscinetto a rulli. Temp. max. 200°C.  
Carico dinamico max. 28kN
- 4** Biella ampliata per funzionamento continuo a 10 bar
- 5** Testa del pistone migliorata per una maggiore efficienza

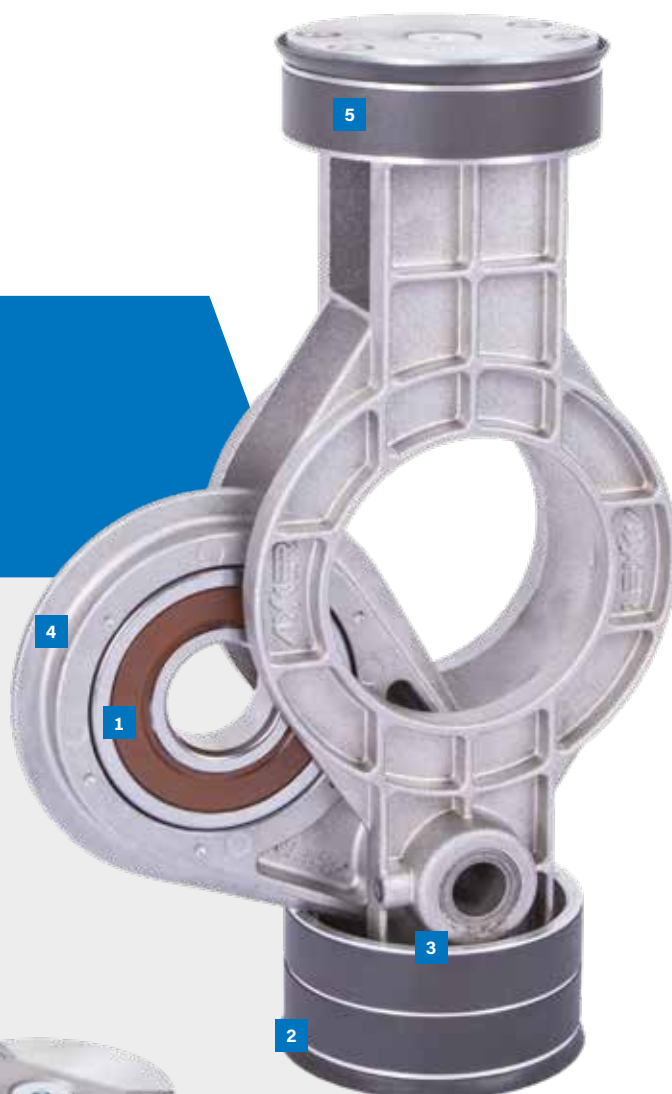

# ABAC Tech Pro ATF-S

## ATF-S 3



## ATF-S 4



	ATF-S 3		ATF-S 4	
V-Hz	230/1/50	400/3/50	230/1/50	400/3/50
Gruppo pompante	Non lubrificato	Non lubrificato	Non lubrificato	Non lubrificato
Tipologia	Industriale	Industriale	Industriale	Industriale
kW (hp)	2,2 (3,00)	2,2 (3,00)	3,2 (4,30)	3,2 (4,30)
Giri/min	1400	1400	1400	1400
Cilindri	2	2	4	4
Aria aspirata, l/min	330	330	430	480
Volume aria resa l/min (@ 5 bar)	200	200	260	310
Pressione max. (bar)	10	10	10	10
Rumorosità dB(A)	68	68	72	74
Ciclo di funzionamento	S1 100%(*)	S1 100%(*)	S1 100%(*)	S1 100%(*)
Manutenzione	3000h	3000h	3000h	3000h
Dimensioni (LxPxA) cm	44 x 39 x 24		67 x 39 x 24	
Peso kg	24		47	

### FAD / ATF-S 3

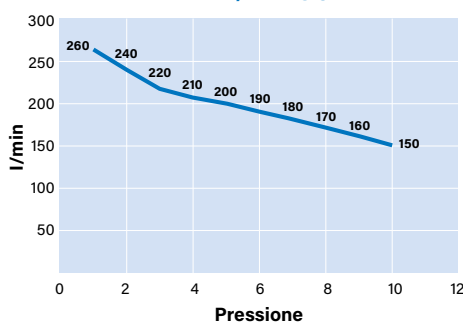

### FAD / ATF-S 3 Monofase

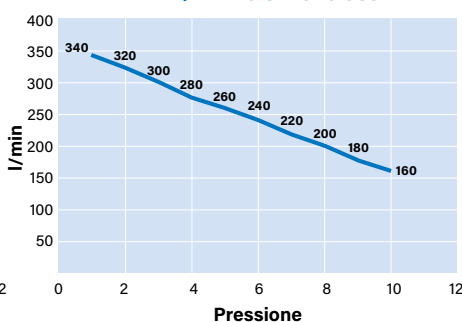

### FAD / ATF-S 3 Trifase

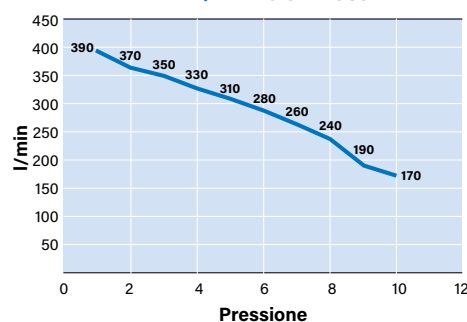

(\*) Il ciclo di funzionamento è calcolato generalmente dividendo il tempo di funzionamento del compressore per il tempo del ciclo completo. Questa formula è quasi sempre espressa come tempo di attività del compressore / (tempo di attività + tempo di riposo) = percentuale del ciclo di funzionamento.

# Principali vantaggi

## SILENZIOSO

Migliora la qualità dell'ambiente di lavoro con livelli di rumorosità molto bassi di 68-72 dB che tutelano il benessere dell'utilizzatore e riduce gli accessori di connessione nel punto di utilizzo.

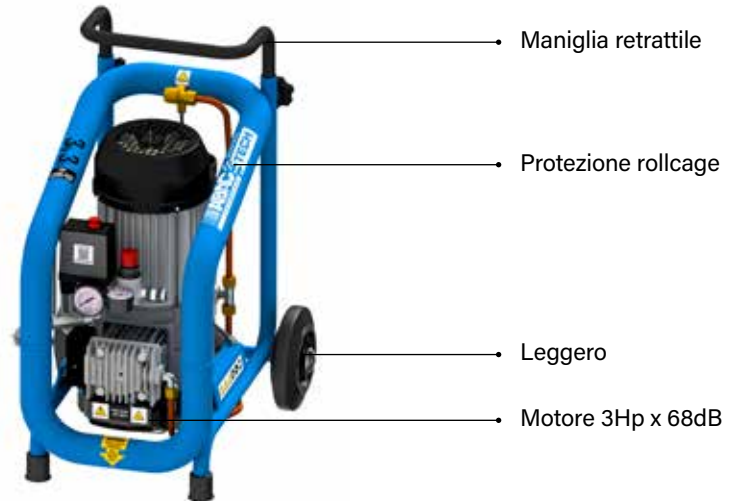

## NON LUBRIFICATO

Con zero rischi di contaminazione e poca manutenzione, riduce i costi di service e consente di spostare il compressore ovunque senza problemi.

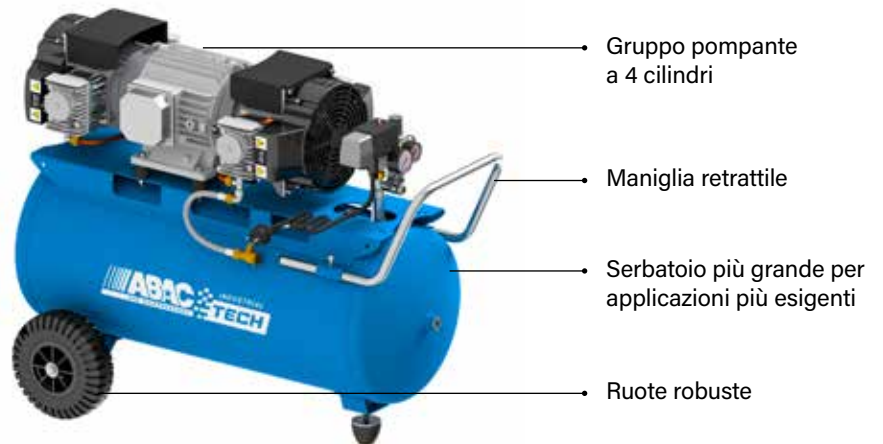

## COMPATTO

Semplice da trasportare e adatta a qualsiasi postazione di lavoro, questa unità, piccola ma potente, è pratica, facile da usare e rapida da installare.

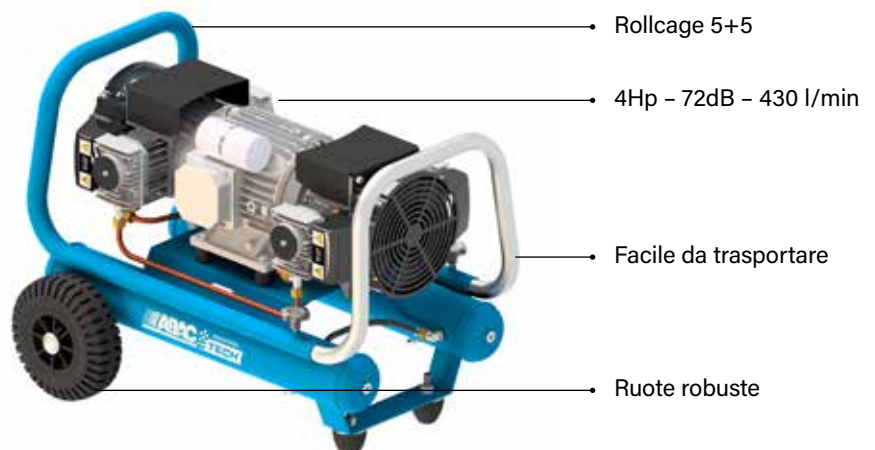





**ABAC**  
AIR COMPRESSORS

**ABAC** INDUSTRIAL  
AIR COMPRESSORS **TECH**

OIL FREE

# Tecnologia industriale del gruppo pompante



- 1** Il design della valvola a disco in acciaio inox e i cilindri con finitura a bassa tolleranza assicurano uno spazio libero estremamente ridotto, un attrito minimo e un maggiore volume aria resa.
- 2** Cuscinetti a sfera dell'albero a gomito per utilizzo intenso, sigillati a vita.
- 3** **Valvola di scarico rapido industriale:**
  - Progettata per resistere a condizioni estreme e pressioni d'esercizio elevate.
  - Riduce la coppia di avviamento per una maggiore durata del motore e un minor consumo di energia.
- 4** Il separatore d'olio sulla linea di ventilazione della copertura riduce il consumo di olio.
- 5** Filtro aria altamente efficiente con grande superficie di filtrazione.
- 6** Carter in alluminio pressofuso e teste dei cilindri alettate con caratteristiche di alto raffreddamento, per una lunga durata e un funzionamento efficiente.

## Funzionamento continuo

Fornendo il 100% di ciclo di funzionamento con aria continua a richiesta, i compressori industriali ABAC Tech aggiungono valore alla tua azienda, minimizzano il rischio di fermo delle attrezzature e riducono i costi di manutenzione

## Design robusto

Progettato per resistere a condizioni estreme e pressioni d'esercizio elevate

## Bassi costi d'esercizio

Manutenzione semplice grazie alle parti facilmente accessibili, ai lunghi intervalli di manutenzione e disponibilità di kit di assistenza

## Risparmi energetici

La trasmissione diretta consente di realizzare importanti risparmi energetici rispetto ai compressori con trasmissione a cinghia

## Affidabilità

Materiali di alta qualità per prestazioni premium e lunga durata

## Aria di qualità

Il gruppo pompante a V in alluminio si riscalda in modo sufficientemente rapido per vaporizzare qualsiasi condensa, prolungando così la durata delle tue attrezzature





# ABAC Tech ATL

La gamma di compressori a pistoni lubrificati è stata progettata specificamente per supportare le piccole applicazioni industriali che richiedono aria affidabile e potente.



- Gruppo pompante lubrificato
- Monostadio fino a 10 bar
- ATL genera aria di alta qualità per l'industria alle più basse temperature d'esercizio e con un trasferimento minimo di olio

	ATL 2hp	ATL 3hp	ATL 5.5hp	ATL 7.5hp	ATL 10hp
V-Hz	400/3/50	400/3/50	400/3/50	400/3/50	400/3/50
Gruppo pompante	Lubrificato	Lubrificato	Lubrificato	Lubrificato	Lubrificato
Tipologia	Industriale	Industriale	Industriale	Industriale	Industriale
kW (hp)	1,5 (2)	2,2 (3)	4 (5,5)	5,5 (7,5)	7,5 (10)
Giri/min	1500	1500	1500	1500	1500
Cilindri	2	2	2	2	2
Aria aspirata, l/min	408	504	918	1146	1560
Volume aria resa l/min (@ 7 bar)	204	264	504	702	942
Pressione max. (bar)	10	10	10	10	10
Rumorosità dB(A)	78	79	79	80	81
Ciclo di funzionamento	S1 100%	S1 100%	S1 100%	S1 100%	S1 100%
Dimensioni (LxPxA) mm	686x530x547	686x530x547	686x530x547	860x591x625	860x591x625
Peso kg	45	49	51	90	102

Prestazioni dell'unità misurate conformemente alla norma ISO 1217, Allegato C, ultima edizione.

Livello sonoro misurato conformemente alla norma ISO 2151 2004

Erogazione aria / ATL

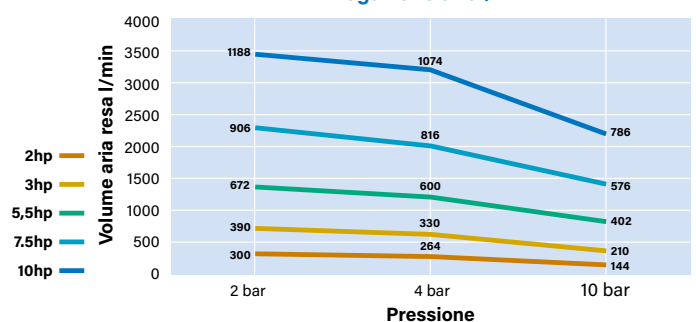



# ABAC Tech ATF

I compressori ATF erogano aria pulita, priva di qualsiasi contaminazione, evitando così di danneggiare le attrezzature a valle.



- Gruppo pompante non lubrificato
- Monostadio fino a 10 bar
- Il design testato con cilindri di alluminio placcato in nichel assicura una lunga durata grazie ai pistoni rivestiti in teflon per ridurre al minimo l'attrito.

	ATF 2	ATF 3	ATF 5.5	ATF 7.5	ATF 10
V-Hz	400/3/50	400/3/50	400/3/50	400/3/50	400/3/50
Gruppo pompante	Non lubrificato	Non lubrificato	Non lubrificato	Non lubrificato	Non lubrificato
Tipologia	Industriale	Industriale	Industriale	Industriale	Industriale
kW (hp)	1,5 (2)	2,2 (3)	4 (5,5)	5,5 (7,5)	7,5 (10)
Giri/min	1500	1500	1500	1500	1500
Cilindri	2	2	2	2	2
Aria aspirata, l/min	408	504	918	1146	1470
Volume aria resa l/min (@ 7 bar)	186	240	492	660	930
Pressione max. (bar)	10	10	10	10	10
Rumorosità dB(A)	82	83	83	84	86
Ciclo di funzionamento	S1 100%	S1 100%	S1 100%	S1 100%	S1 100%
Dimensioni (LxPxA) mm	686x530x547	686x530x547	686x530x547	860x591x625	860x591x625
Peso kg	45	49	90	90	105

Prestazioni dell'unità misurate conformemente alla norma ISO 1217, Allegato C, ultima edizione.

Livello sonoro misurato conformemente alla norma ISO 2151 2004

Erogazione aria / ATF

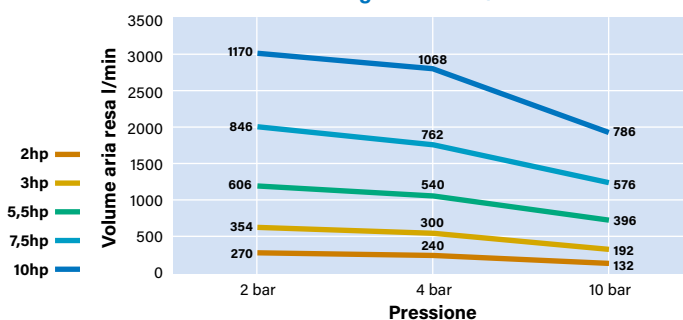





# ABAC Tech ATH

I pistoni industriali ATH sono progettati per pressioni di 15, 20 o 30 bar. Perfetti per le applicazioni più esigenti in cui l'aria ad alta pressione continua è essenziale. Costruiti per gli ambienti di lavoro più difficili.



- Pistoni in alluminio non lubrificati
- Compressione a doppio stadio per maggiore pressione fino a 30 bar.
- Maggiore capacità di potenza fino a 20hp.
- Design testato e materiali di qualità garantiscono un funzionamento premium e una durata estremamente lunga.

	ATH 15 - 2	ATH 15 - 3	ATH 15 - 5,5	ATH 15 - 7,5	ATH 15 - 10
V-Hz	400/3/50	400/3/50	400/3/50	400/3/50	400/3/50
Gruppo pompante	Lubrificato	Lubrificato	Lubrificato	Lubrificato	Lubrificato
Tipologia	Industriale	Industriale	Industriale	Industriale	Industriale
kW (hp)	1,5 (2)	2,2 (3)	4 (5,5)	5,5 (7,5)	7,5 (10)
Giri/min	1500	1500	1500	1500	1500
Cilindri	2	2	2	2	2
Aria aspirata, l/min	252	318	570	780	1002
Volume aria resa l/min (@ 15 bar)	180	234	402	552	702
Pressione max. (bar)	15	15	15	15	15
Rumorosità dB(A)	78	79	79	80	81
Ciclo di funzionamento	S1 100%	S1 100%	S1 100%	S1 100%	S1 100%
Dimensioni (LxPxA) mm	686x533x507	686x533x507	686x533x507	860x606x600	932x606x600
Peso kg	45	49	90	90	102

Prestazioni dell'unità misurate conformemente alla norma ISO 1217, Allegato C, ultima edizione.

Livello sonoro misurato conformemente alla norma ISO 2151 2004

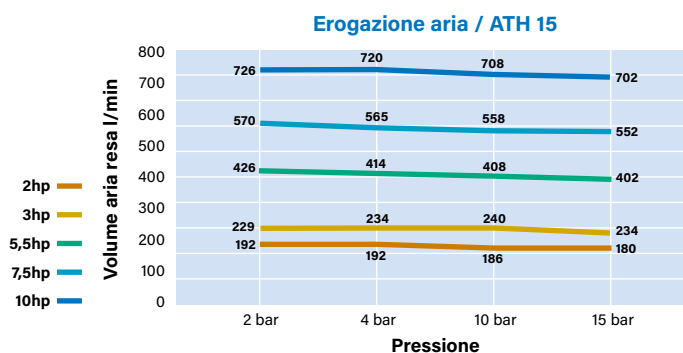

	ATH 20 - 2	ATH 20 - 3	ATH 20 - 5,5	ATH 20 - 7,5	ATH 20 - 10	ATH 20 - 15	ATH 20 - 20
V-Hz	400/3/50	400/3/50	400/3/50	400/3/50	400/3/50	400/3/50	400/3/50
Gruppo pompante	Lubrificato	Lubrificato	Lubrificato	Lubrificato	Lubrificato	Lubrificato	Lubrificato
Tipologia	Industriale	Industriale	Industriale	Industriale	Industriale	Industriale	Industriale
kW (hp)	1,5 (2)	2,2 (3)	4 (5,5)	5,5 (7,5)	7,5 (10)	11 (15)	15 (20)
Giri/min	1500	1500	1500	1500	1500	1500	1500
Cilindri	2	2	2	2	2	2	2
Aria aspirata, l/min	204	252	456	570	780	1392	1716
Volume aria resa l/min (@ 20 bar)	126	174	300	402	546	906	1080
Pressione max. (bar)	20	20	20	20	20	20	20
Rumorosità dB(A)	78	79	79	80	81	86	86
Ciclo di funzionamento	S1 100%	S1 100%	S1 100%	S1 100%	S1 100%	S1 100%	S1 100%
Dimensioni (LxPxA) mm	686x533x507	686x533x507	686x533x507	860x606x600	932x606x600	1053x682x675	1103x713x675
Peso kg	45	49	51	90	102	194	250

Prestazioni dell'unità misurate conformemente alla norma ISO 1217, Allegato C, ultima edizione.

Livello sonoro misurato conformemente alla norma ISO 2151 2004

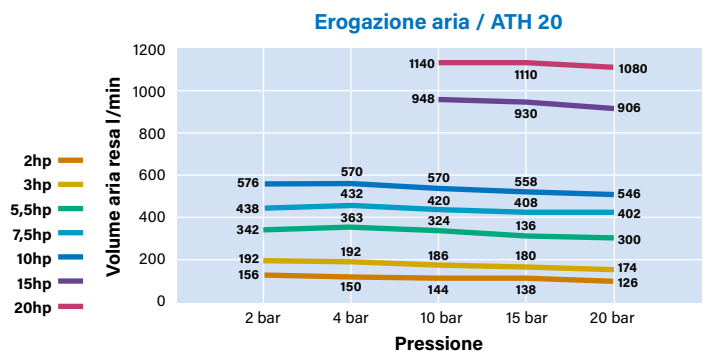

	ATH 30 - 3	ATH 30 - 5,5	ATH 30 - 7,5	ATH 30 - 10	ATH 30 - 15	ATH 30 - 20
V-Hz	400/3/50	400/3/50	400/3/50	400/3/50	400/3/50	400/3/50
Gruppo pompante	Lubrificato	Lubrificato	Lubrificato	Lubrificato	Lubrificato	Lubrificato
Tipologia	Industriale	Industriale	Industriale	Industriale	Industriale	Industriale
kW (hp)	2,2 (3)	4 (5,5)	5,5 (7,5)	7,5 (10)	11 (15)	15 (20)
Giri/min	1500	1500	1500	1500	1500	1500
Cilindri	2	2	2	2	2	2
Aria aspirata, l/min	252	456	570	780	996	1710
Volume aria resa l/min (@ 30 bar)	150	264	384	510	558	1020
Pressione max. (bar)	30	30	30	30	30	30
Rumorosità dB(A)	79	79	80	81	85	86
Ciclo di funzionamento	S1 100%	S1 100%	S1 100%	S1 100%	S1 100%	S1 100%
Dimensioni (LxPxA) mm	686x533x507	686x533x507	860x606x600	860x606x600	1053x720x675	1103x720x675
Peso kg	49	51	90	102	165	194

Prestazioni dell'unità misurate conformemente alla norma ISO 1217, Allegato C, ultima edizione.

Livello sonoro misurato conformemente alla norma ISO 2151 2004

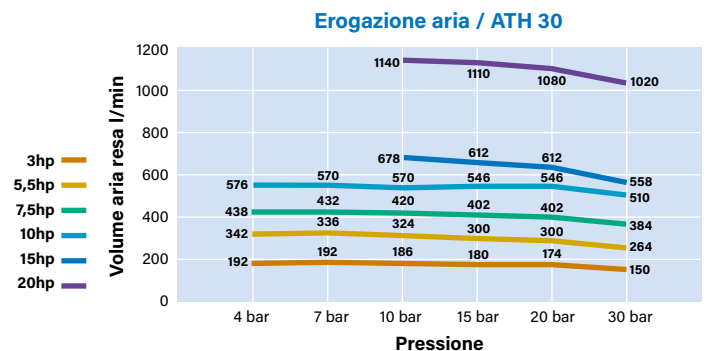





**Power pack**



**Versione su base**



**Versione su serbatoio**



**Versione completa**



#### **4 opzioni di fabbrica:**

##### **Cofanatura insonorizzante**

Cofanatura in metallo con schiuma insonorizzante

##### **Scaricatore di condensa temporizzato**

Scaricatore di condensa temporizzato nel serbatoio

##### **Sensore di presenza olio**

Sensore di livello olio montato sul pompante

##### **Fase a vuoto**

Dispositivo aggiuntivo (valvola silenziata) sul collettore di raffreddamento, per scaricare la pressione di linea, la condensa e girare 60 secondi a vuoto

# Applicazioni

## Edilizia (PROFESSIONALE E INDUSTRIALE)

Il settore dell'edilizia richiede compressori d'aria da abbinare a una serie di utensili pneumatici e attrezzature. Sono richieste portate variabili per martelli pneumatici manuali, sparachiodi, trapani, movimentazione, compattatori e operazioni di sollevamento, per esempio.



## Produzione (INDUSTRIALE)

Dalla lavorazione della plastica e dei metalli al packaging di alimenti, bevande e prodotti farmaceutici, i compressori high tech non solo accrescono la produttività, ma forniscono anche prodotti perfettamente sigillati e privi di contaminanti, laddove la sicurezza è d'obbligo. I compressori NON LUBRIFICATI assicurano una sigillatura perfettamente pulita, mentre alimentano anche nastri trasportatori, spruzzatori e presse.





## Agricoltura (PROFESSIONALE E INDUSTRIALE)

I macchinari utilizzati in agricoltura, allevamento e serre commerciali dipendono tutti dall'aria pulita e affidabile. Dalle aziende lattiero-casearie ai sistemi di irrigazione, l'aria compressa è essenziale per il funzionamento sicuro ed efficiente delle aziende agricole. Dalle attrezzature montate su trattore, come le irroratrici da pieno campo, alle pompe e ai nastri trasportatori del raccolto, l'aria compressa alimenta una vasta gamma di macchinari pesanti e costosi.



## Ferrovia (PROFESSIONALE E INDUSTRIALE)

I compressori high tech sono parte integrante del funzionamento sicuro ed efficace dei sistemi frenanti, delle sospensioni e delle porte automatiche per materiale rotabile sotterraneo e di superficie che richiede aria compressa potente e affidabile. Senza di essa, non potrebbero funzionare le locomotive e i sistemi delle metropolitane di tutto il mondo.





# Applicazioni

## Settore automobilistico (PROFESSIONALE E INDUSTRIALE)

L'aria compressa non è fondamentale solo per la fabbricazione di veicoli ma anche per le officine di riparazione e per le carrozzerie. Dalle applicazioni come il gonfiaggio degli pneumatici alla verniciatura a spruzzo e alla pulizia, tutte le aziende del settore automobilistico utilizzano in qualche modo aria compressa, per garantire risultati sicuri e di alta qualità.



## Lavaggio a secco (INDUSTRIALE)

I compressori d'aria a efficienza energetica possono far risparmiare alle lavanderie a secco fino al 25 per cento dei loro consumi per le utenze e i costi d'esercizio. Con un'ampia gamma di dimensioni e pressioni, questi compressori d'aria possono eliminare le pieghe, stirare i capi, trattare le macchie e recuperare solventi dai materiali più delicati che non possono essere trattati da alcuni macchinari di lavaggio.





## Carpenteria (PROFESSIONALE)

Dedicata agli artigiani che fanno uso di utensili pneumatici con cicli di funzionamento elevati, la nostra gamma per professionisti, Pro User, è la scelta perfetta per carpenteria, produzione di mobili e altre applicazioni per la lavorazione del legno. Offrendo una soluzione per diverse esigenze di pressurizzazione, i nostri compressori d'aria sono stati progettati per supportare qualsiasi tipo di utensile pneumatico e attrezzatura, dalle sparachiodi alle sabbiatrici e alle levigatrici.

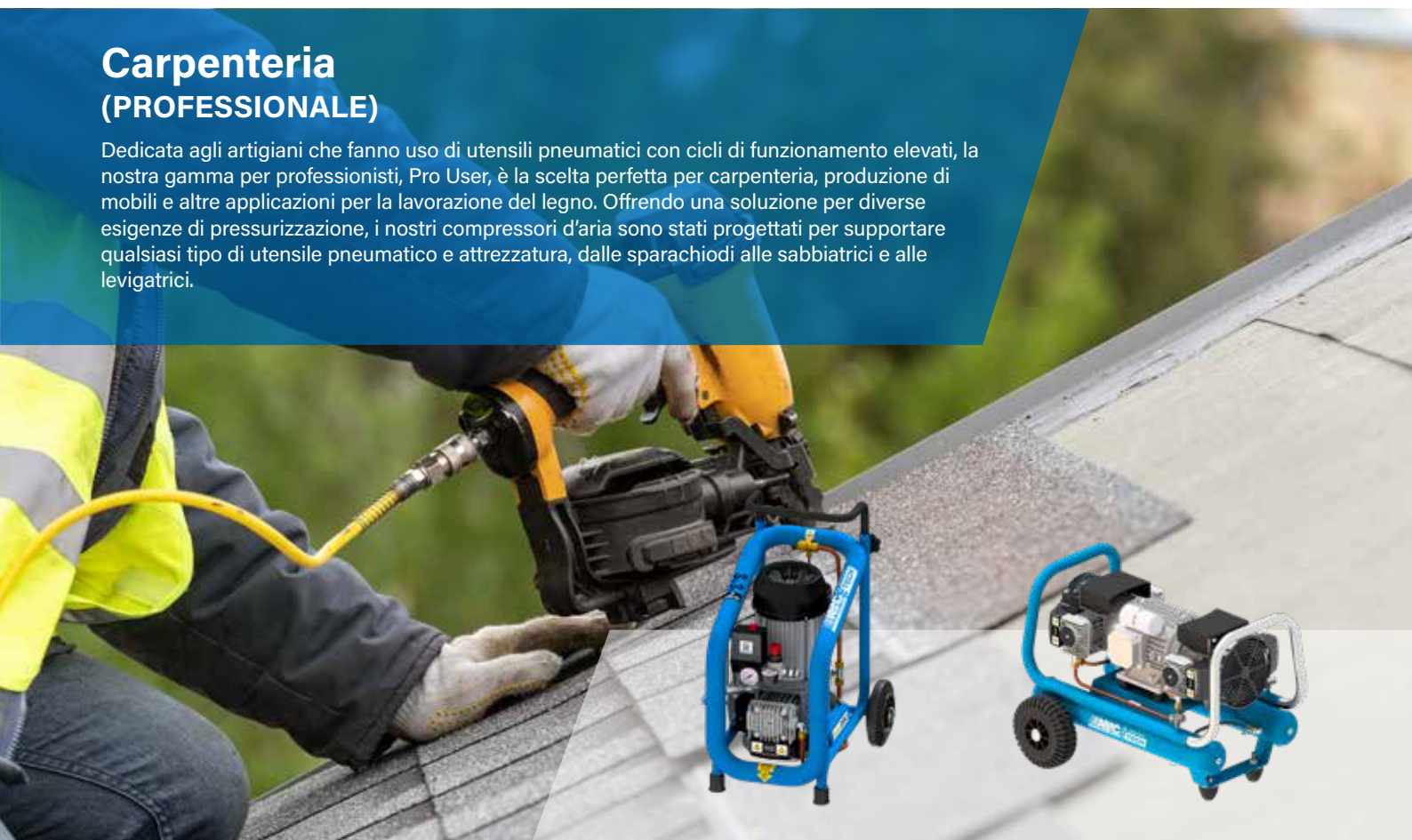

## Lavaggio a pressione (PROFESSIONALE E INDUSTRIALE)

Rapide, pratiche da usare e poco dispendiose in termini di lavoro, le pulitrici a pressione per uso industriale e domestico sono perfette per la pulizia di veicoli, edifici, marciapiedi, impalcature, cortili e recinzioni in contesti commerciali o residenziali. Dalle unità industriali da 300 litri a quelle per uso domestico, le pulitrici a pressione ad aria compressa svolgono facilmente questi compiti: è sufficiente premere il pulsante "on". Le unità NON LUBRIFICATE sono fortemente raccomandate per assicurare una fornitura di aria pulita.





# Applicazioni

## Farmaceutica (INDUSTRIAL)

L'industria farmaceutica richiede uno standard di pulizia e precisione estremamente elevato quando si tratta di apparecchiature. I compressori d'aria sono essenziali per operazioni quali la movimentazione del prodotto su nastri trasportatori, le applicazioni di rivestimenti sui prodotti farmaceutici, il mantenimento della pressione nei serbatoi di miscelazione e ritenzione, l'imbottigliamento o il confezionamento dei prodotti. Grazie ai compressori d'aria sempre senza olio e asciutti, il settore può essere certo di utilizzare gli strumenti più precisi ed efficienti in circolazione.



## Prospezione di fonti energetiche (INDUSTRIAL)

Al fine di ridurre al minimo i costi di riparazione e manutenzione durante la prospezione di fonti energetiche, è fondamentale che le operazioni implementino la fonte energetica più affidabile. Ciò è particolarmente necessario nei siti onshore e offshore e dove mari turbolenti o altre condizioni non controllabili possono influenzare negativamente le apparecchiature. Un compressore d'aria è la scelta ideale in queste condizioni, perché può inserire e ritirare a distanza le barre del reattore, le valvole di controllo nei circuiti di vapore e refrigerante, e gli impianti di ventilazione meccanica per le sale caldaie.





## CAD/CAM per il segmento medicale (PRO)

La tecnologia CAD/CAM ha rivoluzionato le soluzioni terapeutiche in campi come la riparazione dentale e le protesi, l'implantologia, la chirurgia orale e l'ortodontica. La maggior parte delle macchine che si avvale di questa tecnologia è installata in laboratori o in piccoli uffici dove lo spazio è limitato; da qui la necessità di sistemi ad aria compressa che funzionino a bassa pressione e a basso flusso, ora silenziosi e senza olio. Ecco perché ABAC Tech potrebbe essere un partner ideale.



## Sabbatura (PRO & INDUSTRIAL)

La sabbatura è l'operazione che consiste nel lanciare con forza un getto di materiale abrasivo ad alta pressione contro una superficie. L'aria compressa viene utilizzata per lanciare il materiale abrasivo (spesso definito il mezzo). Gli impianti di sabbatura possono avere diverse dimensioni, alcuni di essi sono abbastanza grandi da contenere oggetti molto grossi e dalla forma unica. Dotati di un sistema di riciclaggio dei materiali o recupero del mezzo al fine di raccogliere il mezzo abrasivo e poterlo riutilizzare, questi impianti possono essere automatizzati da un sistema pneumatico installato sul pavimento della sala di sabbatura.



**ABAC Air Compressors srl**

VIA CRISTOFORO COLOMBO, 3 – 10070 ROBASSOMERO (TO) ITALIA

TEL. +39 011 9246415-421

WEB: [www.abacaircompressors.com](http://www.abacaircompressors.com)

©ABAC 2023

IL CONTENUTO DELLA PRESENTE PUBBLICAZIONE È DI PROPRIETÀ DELL'EDITORE E NON PUÒ ESSERE RIPRODOTTO (NEMMENO PARZIALMENTE) SENZA PREVIA AUTORIZZAZIONE SCRITTA. È STATA POSTA LA MASSIMA CURA PER GARANTIRE L'ACCURATEZZA DELLE INFORMAZIONI CONTENUTE NELLA PRESENTE PUBBLICAZIONE; TUTTAVIA, SI ESCLUDE QUALSIASI RESPONSABILITÀ PER PERDITE O DANNI DIRETTI, INDIRETTI O CONSEGUENZIALI DERIVANTI DALL'USO DELLE INFORMAZIONI IN ESSA CONTENUTE.

ALCUNE IMMAGINI SONO UTILIZZATE SU LICENZA DI SHUTTERSTOCK.COM.

