



MACCHINE
PER LA LAVORAZIONE
DELLA LAMIERA

 **metalkraft**[®]
Metallbearbeitungsmaschinen
Germany

17

17

	pagina	
Trapani con supporto	4	
Smussatrici e satinatrici	5 ÷ 11	
Levigatrici, kit di aspirazione, rettificatrici	12 ÷ 17	
Segatrici, troncatrici	18 ÷ 22	
Cesoie, scantonatrici, punzonatrici	23 ÷ 35	

	pagina	
Curvatrici, piegatubi, ricalcatori	36 ÷ 53	
Calandre	54 ÷ 58	
Piegatrici e macchine combinate	59 ÷ 64	
Bordatrici	65 ÷ 67	
Presse idrauliche	68 ÷ 73	
Supporti per materiale	74 ÷ 78	

TRAPANI CON SUPPORTO

TRAPANO PER TUBI CON SEGA A TAZZA

RB 127



TRAPANO MAGNETICO DI ALTA QUALITÀ CON FRESA A TAZZA

MB 351 F



· Il dispositivo è dotato di messa a terra e doppio isolamento, ideale per i cantieri

- Elevata qualità di costruzione
- Funzionalità sicura e affidabile
- Avanzamento manuale

RB 127

- Livella a bolla incorporata
- Possibilità di eseguire fori di diametro fino a 127 mm
- Possibilità di lavorare sia orizzontalmente che verticalmente
- Sistema di serraggio rapido tubo con catena
- Altezza di installazione ridotta

MB 351 F

- Per frese a tazza con attacco Weldon 19 mm
- Elevata tenuta magnetica
- Praticità di trasporto grazie al peso bilanciato
- La leva di comando può essere usata da entrambi i lati
- Lampada a LED per lavorare in zone poco illuminate
- Maneggevole e leggero
- Facile da utilizzare anche in ambienti ristretti
- Altezza ridotta

DOTAZIONE DI SERIE

- 1 dispositivo di sicurezza
- Chiavi di servizio
- Custodia in plastica
- Morsetti per tubi 32 - 203 mm (RB 127)



RB 127



MB 351 F

Modello		RB 127	MB 351 F
ART.		386 0127	386 0350
DATI TECNICI			
Ø max foro con sega a tazza	mm	127	-
Ø max foratura - fresa a tazza	mm	-	35
Profondità max di foratura - fresa a tazza	mm	-	30
Corsa max	mm	75	-
Sede mandrino		5/8"-16	fisso
Attacco Weldon	mm	-	19
Velocità a vuoto	rpm	130	-
Velocità a pieno carico	rpm	-	390
Potenza motore	W	1.100	1.100
Tensione motore		230 V / 50 Hz	230 V / 50 Hz
Dimensioni base magnetica	mm	-	165x80
Tenuta magnetica	N	-	15.000
Dimensioni max	mm	319x270x302	285x101x200
Peso	kg	14,5	10

* I dati sopra riportati non sono impegnativi e a discrezione del costruttore possono essere modificati

SMUSSATRICI

SMUSSATRICE PER LA LAVORAZIONE DI PARTI RAGGIATE, BORDI INTERNI ED ESTERNI

KE 6-2

- Ideale per eseguire bordi netti e preparare i cordoni di saldatura
- Dispositivo maneggevole e potente
- L'altezza di smussatura viene impostata senza dover utilizzare alcun attrezzo
- Per lavorare acciaio da costruzione, alluminio ed altri materiali
- Per la sbavatura di raggi ed alesature di diametro a partire da 20 mm
- Avanzamento manuale
- Velocità da 3,000 a 6,000 rpm a variazione continua
- Per realizzare bordi netti ad es. su travi in acciaio (**IMG.1**)
- Ampiezza di smusso da 0 a 6 mm a variazione continua regolabile con precisione e facilmente impostabile grazie alla scala graduata (**IMG.2**)
- Testa porta inserti per 3 placchette (**IMG.3**)

DOTAZIONE DI SERIE

- Custodia in plastica
- Testa porta inserti per 3 placchette 45°
- Un set di inserti composto da 3 pezzi
- Chiavi di servizio
- Impugnatura laterale

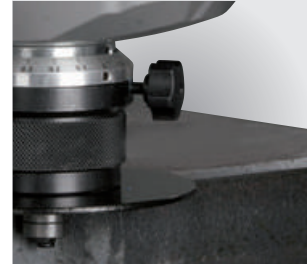

IMG 1

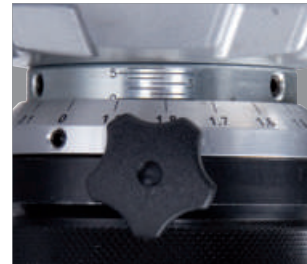

IMG 2



IMG 3



KE 6-2
Con impugnatura laterale montata

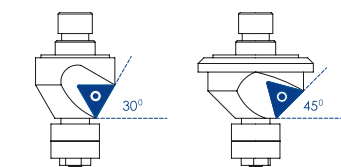

SU RICHIESTA

Modello	KE 6-2	
ART.	399 0007	
DATI TECNICI		
Angolo di smusso	45° (su richiesta 30°)	
Larghezza smusso a 45°	mm	0 - 6
Potenza motore	W	1.100
Tensione motore	230 V / 50 Hz	
Velocità (a variazione continua)	rpm	3.000 - 6.000
Dimensioni	mm	308x344x273
Peso	kg	4,7

ART.	ACCESSORI OPZIONALI
399 0020	Portautensile 30° (1)
399 0021	Portautensile 45° (2)
399 0022	Set di inserti / VE 10 (3)
399 0023	Guida per testa porta inserti 45° (4)
399 0024	Guida per testa porta inserti 30° (5)



* I dati sopra riportati non sono impegnativi e a discrezione del costruttore possono essere modificati

SMUSSATRICI

SMUSSATRICE PER LA LAVORAZIONE DI PARTI RAGGIATE, BORDI INTERNI ED ESTERNI

KE 10-2



- Ideale per eseguire bordi netti e preparare i cordoni di saldatura
- Dispositivo maneggevole e potente
- L'altezza di smussatura viene impostata senza dover utilizzare alcun attrezzo
- Per lavorare acciaio da costruzione, alluminio ed altri materiali
- Per la sbavatura di raggi ed alesature di diametro a partire da 30 mm
- Avanzamento manuale
- Velocità da 2,300 a 6,500 rpm a variazione continua
- Per realizzare bordi netti ad es. su travi in acciaio (IMG.1)
- Testa porta inserti per 6 placchette (IMG.2)
- Ampiezza di smusso da 0 a 10.6 mm a variazione continua
- Regolabile con precisione e facilmente impostabile grazie alla scala graduata
- 3 angoli di smusso: 30° / 37.5° / 45° (IMG.3)

DOTAZIONE DI SERIE

- Custodia in plastica
- Testa porta inserti per 6 placchette 45°
- Un set di inserti composto da 6 pezzi
- Chiavi di servizio
- Impugnatura frontale

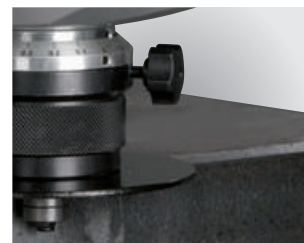

IMG 1



IMG 2



IMG 3



KE 10-2
Con impugnatura
frontale montata

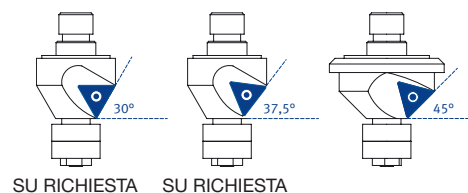

SU RICHIESTA SU RICHIESTA

Modello	KE 10-2	
ART.	399 0012	
DATI TECNICI		
Angolo di smusso	45° (su richiesta 30° / 37,5°)	
Larghezza smusso a 45°	mm	0 - 10,6
Potenza motore	W	1.800
Tensione motore	230 V / 50 Hz	
Velocità (a variazione continua)	rpm	2.300 - 6.500
Dimensioni	mm	485x192x150
Peso	kg	6,5
ART.	ACCESSORI OPZIONALI	
399 1110	Set inserti (6 pz) (1)	
399 1111	Testa a fresare e guida per testa porta inserti 45° (2)	
399 1112	Testa a fresare e guida per testa porta inserti 30° (3)	
399 1113	Testa a fresare e guida per testa porta inserti 37,5° (4)	



* I dati sopra riportati non sono impegnativi e a discrezione del costruttore possono essere modificati

SMUSSATRICI

SMUSSATRICE PER BORDI NETTI E PREPARAZIONE CORDONI DI SALDATURA

KE 16-2

- Dispositivo maneggevole e altamente performante
- Impostazione dell'altezza di smussatura
- Per lavorare acciaio da costruzione, alluminio e altri materiali
- Adatta anche per la smussatura di tubi con Ø 150-350 mm (a richiesta 300-600 mm) grazie alle guide a rulli montate sul corpo macchina
- Avanzamento manuale
- Con 2 teste porta inserti per 6 placchette (IMG.1)
- Possibilità di impostare l'angolo da 15° a 60°
- Con due rulli guida per facilitare l'avanzamento (IMG.2)
- Possibilità di smussatura dei tubi (IMG.3)

DOTAZIONE DI SERIE

- Custodia in plastica
- 2 teste porta inserti per 6 placchette
- Un set di inserti composto da 12 pezzi
- Chiavi di servizio
- Impugnatura frontale

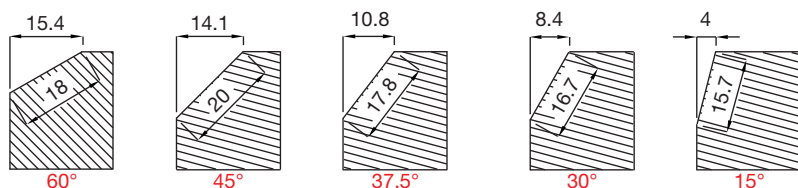

Modello	KE 16-2	
ART.	399 0017	
DATI TECNICI		
Angolo di smusso	15° / 30° / 37,5° / 45° / 60°	
Larghezza smusso a 15°	mm	15,7
Larghezza smusso a 30°	mm	16,7
Larghezza smusso a 37,5°	mm	17,8
Larghezza smusso a 45°	mm	20
Larghezza smusso a 60°	mm	18
Diametro del tubo	mm	150-350 (su richiesta 300-600 mm)
Potenza motore	W	1.100
Tensione motore	230 V / 50 Hz	
Velocità	rpm	3.000
Dimensioni	mm	503x350x248
Peso	kg	20,1



IMG 1



IMG 2

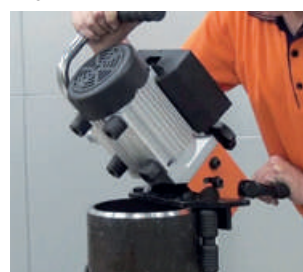

IMG 3



ART.	ACCESSORI OPZIONALI
399 1605	Testa a fresare (1)
399 1606	Set inserti (12 pz) (2)
399 1607	Piastra di supporto per tubi Ø 300-600 mm (3)

* I dati sopra riportati non sono impegnativi e a discrezione del costruttore possono essere modificati

SMUSSATRICI

SMUSSATRICI PER BORDI ESTERNI

KE 100



IMG 1



IMG 2



IMG 3

- Per realizzare bordi netti e preparare cordoni di saldatura
- Può essere utilizzato in postazione fissa (**IMG 2**) o in movimento (**IMG 1**)
- Le viti ad aletta e il piedino removibile permettono di modificare velocemente lo strumento da fisso a portatile
- La profondità di smussatura viene impostata senza dover utilizzare alcun attrezzo (**IMG 3**)
- Avanzamento manuale
- **Tecnologia brevettata**
- Dispositivo maneggevole e altamente performante
- Per lavorare acciaio da costruzione, metalli non-ferrosi e materie plastiche
- Le impugnature permettono di utilizzare lo strumento in maniera sicura nella versione portatile
- Piastra guida con testine sferiche regolabili per un avanzamento scorrevole del pezzo da lavorare
- Blocco automatico in caso di surriscaldamento
- Angolo impostabile su 3 diversi valori standard: 15°, 30° e 45° (**IMG 4**)
- Larghezza smusso da 5 a 7 mm (**IMG 5**)
- Velocità a variazione continua per lavorare diversi tipi di materiali (**IMG 6**)

DOTAZIONE DI SERIE

- Testa a fresare con inserti
- 3 piedini di supporto in gomma
- Slitte pezzo in lavorazione



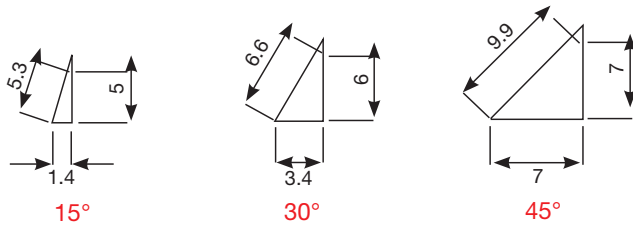
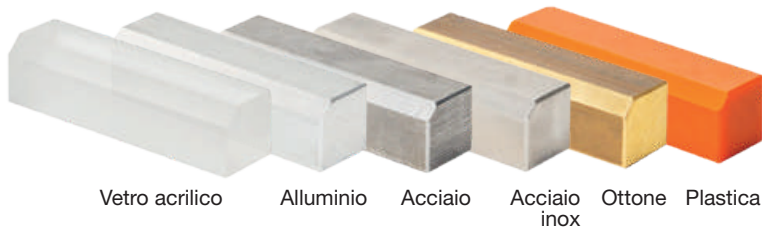
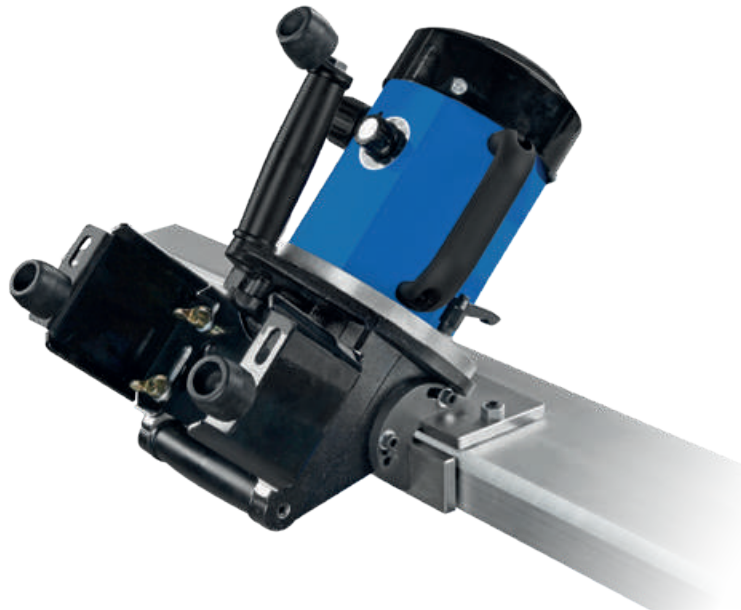

IMG 4



IMG 5



IMG 6

Modello	KE 100
ART.	399 2000
DATI TECNICI	
Angolo di smusso	15° / 30° / 45°
Larghezza smusso a 15°	mm circa 5
Larghezza smusso a 30°	mm circa 6
Larghezza smusso a 45°	mm circa 7
Potenza motore	W 750
Tensione motore	V 230
Velocità (a variazione continua)	rpm 2.000 - 5.000
Dimensioni	mm 360x230x280
Peso	kg 10,5
ACCESSORI OPZIONALI	
399 2005	Testa a fresare (1)
399 2006	Set inserti (2)



* I dati sopra riportati non sono impegnativi e a discrezione del costruttore possono essere modificati

SATINATRICI

SATINATRICE



Levigatura di materiali piani



Levigatura di acciaio tondo con tela velcrata, ad es. parapetti in acciaio inox già montati



Fissaggio dei manicotti adesivi con rulli in gomma gonfiabili

SM 100

- Per levigare, livellare, spazzolare, opacizzare, satinare, lucidare e pulire superfici e rimuovere tracce di vernice
- Per lavorare acciaio inox, ghisa, alluminio, metalli non-ferrosi, materie plastiche etc.
- Motore ad elevata potenza ad avviamento graduale e protezione da sovraccarico, elettronica costante per una velocità uniforme anche a pieno carico
- Perfetto adattamento al pezzo in lavorazione grazie alla possibilità di variare la velocità in continuo
- La velocità è controllata con facilità tramite il comando sull'impugnatura in gomma
- Scatola trasmissione robusta
- Ridotto affaticamento durante il lavoro grazie all'utilizzo ergonomico con entrambe le mani
- Dotata di tela velcrata per la finitura di parapetti in acciaio inox già montati

DOTAZIONE DI SERIE

- Custodia in plastica
- Rullo in gomma gonfiabile
- Pompa per il rullo gonfiabile
- Velcro per il manicotto adesivo (Ø 90x100 mm)
- Manicotto abrasivo G 60 (100x292 mm)
- Manicotto abrasivo G 100 (100x292 mm)
- Manicotto abrasivo G 180 (100x292 mm)
- Rullo di traino per i nastri abrasivi
- Tela velcrata (40x60 mm)
- Nastro abrasivo velcro G 120 (40x600 mm)
- Nastro abrasivo velcro (30x700 mm)
- Rullo in tessuto per lavorazione fine (105x100x19 mm)
- Set distanziali 10 pz (40x19x5 mm)



Modello	SM 100	
ART.	399 0100	
DATI TECNICI		
Ø max mola	mm	100
Larghezza levigatura min/max	mm	30/100
Sede albero	mm	Ø 19x100
Velocità a vuoto	rpm	1.000 - 2.400
Potenza motore	W	1.200
Tensione motore	230 V / 50 Hz	
Peso	kg	4,8

* I dati sopra riportati non sono impegnativi e a discrezione del costruttore possono essere modificati

ART.	ACCESSORI OPZIONALI	Dimensioni mm	Grana	
372 6700		105x100x19,1	grossa	
① 372 6701	Rullo abrasivo in tessuto	105x100x19,1	media	
372 6702		105x100x19,1	fine	
372 6703		105x100x19,1	extra fine	
372 6710		104x100x19,1	G40	
372 6711	Rullo tessuto/velcro	104x100x19,1	G60	
372 6712		104x100x19,1	G80	
372 6713		104x100x19,1	G100	
372 6714		104x100x19,1	G120	
372 6715		104x100x19,1	G150	
372 6720		Rullo abrasivo a lamelle	100x100x19,1	G40
372 6721	100x100x19,1		G60	
372 6722	100x100x19,1		G80	
372 6723	100x100x19,1		G120	
372 6724	100x100x19,1		G240	
② 372 6809	Rullo di espansione gonfiabile		90x90	
372 6735	Rullo di espansione	90x90x19,1		
372 6740	Manicotto abrasivo in zirconio	90x100	G180	
372 6741		90x100	G220	
372 6845	③ Manicotto abrasivo in zirconio	90x100	G40	
372 6846		90x100	G60	
372 6847		90x100	G80	
372 6848		90x100	G120	
372 6750		90x100	grossa G80	
④ 372 6751	Manicotto tessuto	90x100	media G120	
372 6752		90x100	extra fine G240	
372 6760		90x100	A16	
372 6761	Manicotto Trizact	90x100	A30	
372 6762		90x100	A45	
372 6763		90x100	A65	
372 6764		90x100	A100	
372 6855		Nastro Trizact	618x40	A16
372 6856	618x40		A30	
372 6857	618x40		A45	
372 6858	618x40		A65	
372 6859	618x40		A100	
372 6770	Tessuto nylon	100x100x19,1	grossa	
372 6776	Spazzola in acciaio ritorto ø 0,3 mm	100x100x19,1		
372 6777	Spazzola metallica INOX ø 0,2 mm	100x100x19,1		
372 6778	Spazzola in plastica	100x100x19,1	G80	
372 6779		100x100x19,1	G46	
372 6780	Disco per lucidare standard (7 pz su SM100)	100x19,1		
372 6781	Disco per lucidare a specchio (10 pz su SM100)	100x19,1		
372 6785	Disco in granulato in gomma	104x100x19,1	G16	
372 6786		104x100x19,1	G46	
372 6787		104x100x19,1	G120	
⑤ 372 6791	Rulli per nastri abrasivi	65x100x19,1		
372 6795	Nastro abrasivo in tela (aperto)	600x40	G60	
372 6796		600x40	G80	
372 6797		600x40	G120	
372 6803	Nastro abrasivo per superfici (aperto)	600x40	grossa	
372 6804		600x40	media	
372 6805		600x40	fine	
372 6806	Nastro abrasivo tessuto (aperto)	600x40		
⑥ 372 6807	Chiusura in velcro per nastri aperti	500x30		
372 6808	Set di rulli abrasivi			
372 6850	⑦ Nastro in tessuto	618x40	80	
372 6851		618x40	120	
372 6852		618x40	240	
372 6860		Nastro in zirconio corindone	618x40	G40
372 6861			618x40	G60
372 6862	618x40		G80	
372 6863	618x40		G120	

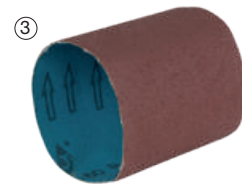

* I dati sopra riportati non sono impegnativi e a discrezione del costruttore possono essere modificati

LEVIGATRICI

LEVIGATRICE PER TUBI CON BRACCIO ORIENTABILE

RSM 620

- Velocità nastro a variazione continua per un perfetto adattamento ai diversi utilizzi
- Per materiali piani (**IMG 1**), superfici verticali (**IMG 2**) e orizzontali ricurve (**IMG 3**)
- Levigatrice per tubi con braccio orientabile per adattarsi alle varie posizioni (**IMG 4**)
- Grazie al dispositivo di guida del nastro, questo si adatta al diametro del tubo da lavorare
- Ridotto affaticamento durante il lavoro grazie all'utilizzo ergonomico con entrambe le mani
- L'impugnatura può essere fissata in tre diverse posizioni per garantire massima praticità di utilizzo (**IMG 5**)
- È possibile levigare cordoni di saldatura su superfici piane senza provocare alcun corrugamento grazie all'ampiezza della superficie di contatto del rullo
- Ideale per levigare cordoni di saldatura in acciaio inox senza provocare colorazioni blu dovute alla dissipazione di calore sul nastro
- Motore di elevata potenza con avviamento graduale e protezione da sovraccarico



IMG 1



IMG 2



IMG 3



IMG 4

- Elettronica costante per velocità uniforme anche a pieno carico
- Facilità e velocità di sostituzione nastro senza necessità di attrezzi
- La velocità è controllata tramite il comando sull'impugnatura in gomma

DOTAZIONE DI SERIE

- Impugnatura
- Nastro abrasivo G 60 (40x620 mm)
- Nastro abrasivo G 100 (40x620 mm)
- Nastro abrasivo G 180 (40x620 mm)
- Tessuto velcro abrasivo grana grossa (40x620 mm)

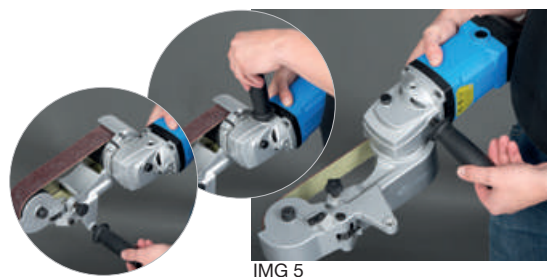

IMG 5

Modello	RSM 620	
ART.	399 0620	
DATI TECNICI		
Lunghezza nastro	mm	620
Larghezza nastro	mm	40
Ø min tubo	mm	15
Velocità nastro	m/sec	15 - 28
Velocità a vuoto	rpm	2.300 - 6.500
Potenza	W	1.500
Tensione motore	230 V / 50 Hz	
Peso	kg	5,3

ART.	ACCESSORI OPZIONALI	Dimensioni mm	Grana
372 6855		618x40	A16
372 6856		618x40	A30
372 6857	Nastro Trizact	618x40	A45
372 6858		618x40	A65
372 6859		618x40	A100
372 6850	Nastro tessuto	618x40	80
372 6851		618x40	120
372 6852		618x40	240
372 6860	Nastro zirconio corindone	618x40	G40
372 6861		618x40	G60
372 6862		618x40	G80
372 6863		618x40	G120

SISTEMI UNIVERSALI DI FISSAGGIO A VUOTO CON VENTOSE

VS 10

- Facile da trasportare, ideale per essere utilizzato in fabbrica grazie ai rulli di trasporto integrati
- Regolabile in altezza
- Lavorazione simultanea di piccoli pezzi oppure di pezzi singoli di grandi dimensioni

Modello	VS 10	
	con pompa a vuoto	senza pompa a vuoto
ART.	540 5000	540 5001
DATI TECNICI		
Aspirazione	m ³ /h	3
Tensione motore	220-240 V 50/60 Hz	
Dimensioni	mm	630x400x860-1100
Peso	kg	~25

* I dati sopra riportati non sono impegnativi e a discrezione del costruttore possono essere modificati

LEVIGATRICI

LEVIGATRICE PER TUBI PER LEVIGARE, LUCIDARE E CALANDRARE

RSM 760

- Levigatrice per tubi maneggevole e versatile, adatta per officine di carpenteria metallica e serramentisti
- Per levigare e lucidare tubazioni **(IMG 2)**
- Ideale per levigare, calandrare e lucidare con finitura a specchio parapetti già montati
- Perfetto in ambienti ristretti, grazie alla possibilità di ruotare l'impugnatura di 180°
- Motore di elevata potenza con avviamento graduale e protezione da sovraccarico
- Elettronica costante per velocità uniforme anche a pieno carico
- Velocità nastro a variazione continua per un perfetto adattamento ai diversi utilizzi
- La velocità è controllata tramite il comando sull'impugnatura in gomma

- Facilità e velocità di sostituzione nastro senza necessità di attrezzi
- La levigatura a 360° viene eseguita con solo due passaggi **(IMG 3)**
- Braccio di levigatura a 270° di alta qualità, in metallo leggero e completo di 2 rulli deflettori
- L'impugnatura può essere fissata in tre diverse posizioni per garantire massima praticità di utilizzo **(IMG 1)**

DOTAZIONE DI SERIE

- Custodia in plastica
- Tela abrasiva grana grossa (40x760 mm)
- Nastro abrasivo G 120, 5 pz (40x760 mm)
- Nastro abrasivo G 220, 5 pz (40x760 mm)



Modello	RSM 760	
ART.	399 0760	
DATI TECNICI		
Lunghezza max nastro	mm	760
Larghezza nastro	mm	40 / 20
Ø min tubo	mm	15
Velocità nastro	m/sec.	3 - 12
Velocità a vuoto	rpm	1.600 - 3.200
Potenza	W	1.200
Tensione motore	230 V / 50 Hz	
Peso	kg	3,4



IMG 1



IMG 2



IMG 3

ART.	ACCESSORI OPZIONALI	Dimensioni mm	Grana
372 6865	Nastro tessuto	760x40	80
372 6866		760x40	120
372 6867		760x40	240
372 6868		760x40	400
372 6870	Nastro Trizact	760x40	A16
372 6871		760x40	A30
372 6872		760x40	A45
372 6873		760x40	A65
372 6874		760x40	A100
372 6880	Nastro zirconio corindone	760x40	G40
372 6881		760x40	G60
372 6882		760x40	G80
372 6883		760x40	G120
372 6884		760x40	G220



①



②

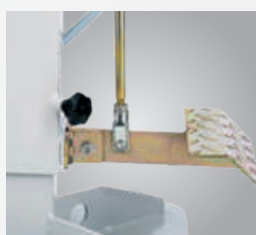

③



ART.	ACCESSORI OPZIONALI
540 5006	Sistema di rotazione (1)
540 5007	Pedale bloccaggio rotazione (2)
540 5008	Pompa a vuoto 8 m³/h (3)



* I dati sopra riportati non sono impegnativi e a discrezione del costruttore possono essere modificati

LEVIGATRICI

LEVIGATRICE MULTIFUNZIONE PER TUBI E PROFILATI

KRBS 101

- Semplicità di utilizzo grazie al dispositivo di serraggio orientabile con facilità (IMG 6)
- Le ganasce orientabili del dispositivo di serraggio permettono di fissare tubi a sezione sia circolare che quadrata e acciaio piatto (IMG 9-13)
- Angolo di molatura regolabile tra 30 e 90° (0° - 60°) (IMG 7)
- Sostituzione rapida e semplice del tenditore senza l'utilizzo di utensili grazie al dispositivo di montaggio a sgancio rapido (IMG 10)
- Eccezionale durata grazie ai cuscinetti a sfera ampi e migliorati
- Velocità di passaggio dalla levigatura tubi alla levigatura a nastro
- Motore potente
- Facilità di regolazione dell'altezza del nastro senza bisogno di usare utensili (IMG 4)
- Sono previsti dispositivi di fissaggio per rulli di diametro diverso, disponibili su richiesta (17,2 - 78 mm) (IMG 8)

- Ampio schermo protettivo ripiegabile, completo di dispositivo di aspirazione; garantisce ottima visibilità (IMG 5)
- Facilmente adattabile a diversi materiali grazie a 2 diverse velocità del nastro (15 m/sec per acciaio inox e alluminio, 30 m/sec per l'acciaio)
- Due contenitori di raccolta trucioli, facilmente removibili (IMG 14)
- Bocchetta di aspirazione Ø 70 mm incorporato; il dispositivo di aspirazione è disponibile come accessorio opzionale (IMG 15)
- Basamento a ridotte vibrazioni
- Ampia superficie di levigatura con dispositivo di fermo del pezzo (IMG 1)
- La piastra guida scarica la polvere di levigatura nella condotta di scarico trucioli posta sulla parte posteriore (IMG 2)
- Fermo corsa regolabile senza attrezzi (solo a 90°) (IMG 3)

DOTAZIONE DI SERIE

- 1 nastro di levigatura standard G 36
- 2 contenitori di raccolta trucioli
- 1 chiave
- 1 rullo abrasivo Ø 42 mm



Modello	KRBS 101	
ART.	392 1001	
DATI TECNICI		
Dimensioni nastro	mm	100x2.000
Potenza motore 400 V / 50 Hz	kW	2,5 / 3,3
Velocità motore	rpm	1.400 - 2.800
Velocità nastro	m/sec	15 - 30
Ø levigabile	mm	17,2 - 78
Angolo di levigatura regolabile		30° - 90° (0° - 60°)
Ø ugelli di aspirazione	mm	2x70
Dimensioni	mm	1.250x750x1.140
Peso	kg	159

ART.	ACCESSORI OPZIONALI
RULLI	
372 3050	17,2 mm per 3/8"
372 3051	per 1/2"
372 3052	22 mm
372 3053	per 3/4"
372 3054	28 mm
372 3055	1"
372 3056	34 mm
372 3057	1 1/4"
372 3058	44 mm
372 3059	1 1/2"
372 3060	50 mm
372 3061	2"
372 3062	62 mm
372 3063	2 1/2"
372 3064	78 mm

* I dati sopra riportati non sono impegnativi e a discrezione del costruttore possono essere modificati



IMG 1

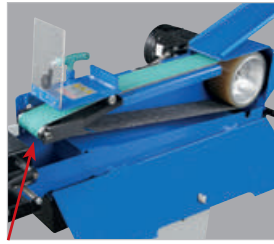

IMG 2

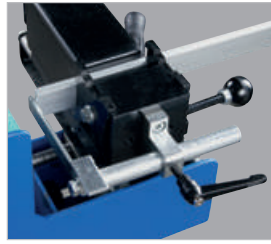

IMG 3

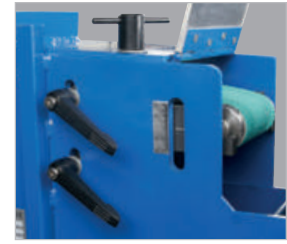

IMG 4

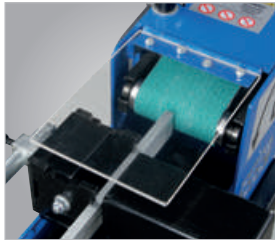

IMG 5

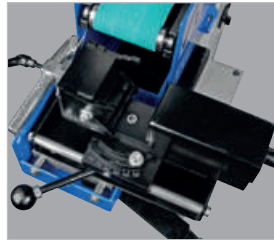

IMG 6

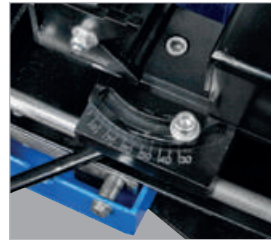

IMG 7



IMG 8

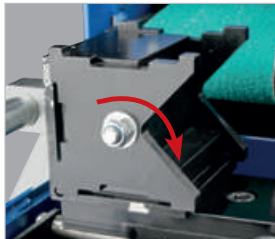

IMG 9

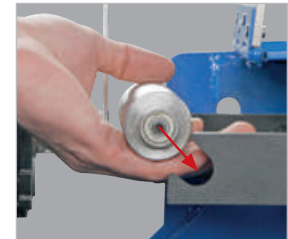
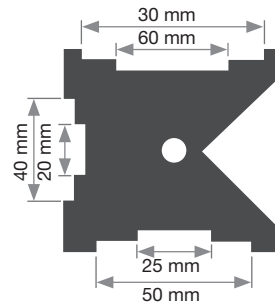

IMG 10

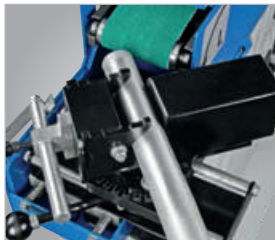

IMG 11

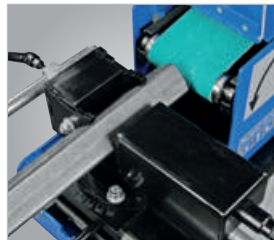

IMG 12

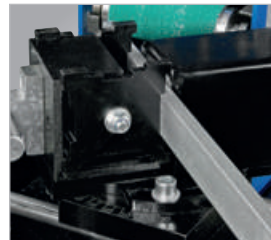

IMG 13



IMG 14



Vista lato posteriore con supporto del pezzo in lavorazione e contenitori di raccolta trucioli



AS 1601
Dispositivo di aspirazione
opzionale
(vedi pag 16)



ART.	ACCESSORI OPZIONALI	
	NASTRO ABRASIVO 2.000x100 mm	
372 4740	G40	Per alluminio
372 4760	G60	Per alluminio
372 4710	G100	Per alluminio
372 4712	G120	Per alluminio
372 4840	G40	Per acciaio inox
372 4860	G60	Per acciaio inox
372 4810	G100	Per acciaio inox
372 4812	G120	Per acciaio inox

* I dati sopra riportati non sono impegnativi e a discrezione del costruttore possono essere modificati

KIT DI ASPIRAZIONE

KIT DI ASPIRAZIONE

AS

- Sostituzione filtro rapida e semplice
- Ampio contenitore di raccolta facilmente accessibile attraverso un cassetto
- Involucro compatto e stabile
- Ampia capienza interna
- Efficienza di aspirazione

DOTAZIONE DI SERIE AS 1400

- 4 fascette Ø 70 - 90 mm
- 1 tubo di aspirazione Ø 75 mm/1 m
- 1 tubo di aspirazione Ø 75 mm/2 m

DOTAZIONE DI SERIE AS 1601

- 1 sacco raccogli polvere
- 4 fascette Ø 100 - 120 mm
- 1 tubo di aspirazione Ø 100 mm/1 m
- 1 tubo di aspirazione Ø 100 mm/2 m



AS 1400



AS 1601

17

Modello	NOVITÀ	
	AS 1400	AS 1601
ART.	392 2011	392 2006
DATI TECNICI		
Potenza motore	kW 0,55	0,75
Tensione motore	230 V / 50 Hz	400 V / 50 Hz
Capacità di aspirazione	m³/h 840	1.100
Ugello di aspirazione	mm 2 x Ø 75	2 x Ø 100
Dimensioni	mm 920x590x850	560x840x1.180
Peso	kg 58	36

ART.	ACCESSORI OPZIONALI
392 2002	Sacco raccogli polvere per AS 1601
392 2003	Tubo di aspirazione Ø 100 mm / 1 m per AS 1601
392 2004	Tubo di aspirazione Ø 100 mm / 2 m per AS 1601
392 2012	Tubo di aspirazione Ø 75 mm / 1 m per AS 1400
392 2013	Tubo di aspirazione Ø 75 mm / 2 m per AS 1400
392 2014	Filtro di ricambio per AS 1400

* I dati sopra riportati non sono impegnativi e a discrezione del costruttore possono essere modificati

RETTIFICATRICI

RETTIFICATRICI DI PRECISIONE CON CONTROLLO NC
DELL'AVANZAMENTO VERTICALE

NOVITÀ



FSM

- Per rettifica superficiale di precisione nel settore industriale
- Costruzione in ghisa
- Illuminazione alogena
- Con lubrificazione centralizzata automatica per tutti gli organi di trasmissione
- Mandrino di alta qualità (concentricità 2 µm)
- Le guide a V rivestite con Turcite garantiscono movimento estremamente fluido, a basso attrito e massima precisione



FSM 1545



FSM 2045

Eventuali accessori opzionali presenti in foto sono a richiesta.
Le immagini sono puramente indicative

Modello		FSM 1545	FSM 2045
ART.		393 1545	393 2045
DATI TECNICI			
Dimensioni utili del piano tavola	mm	150x450	200x450
Distanza max tra mandrino e tavola	mm	450	450
Avanzamento tavola	m/min	5-25	5-25
Max carico consentito	kg	110	110
Velocità mandrino	rpm	2900	2900
Dimensione mola	mm	180x13x31,7	180x13x31,7
Potenza motore mola	kW	1,5	1,5
Potenza motore impianto idraulico	kW	0,75	0,75
Connessione elettrica		400V/50 Hz	400V/50 Hz
Dimensioni	mm	1.900x1.300x1.700	2.080x1.200x1.800
Peso	kg	900	950
DOTAZIONE DI SERIE			
Flangia porta mola			
Mola			
Sistema bilanciatura a mola			
Chiavi di servizio			
Lampada da lavoro alogena			
Dispositivo refrigerante			

* I dati sopra riportati non sono impegnativi e a discrezione del costruttore possono essere modificati

SEGHE A NASTRO

SEGHE A NASTRO PER METALLI

MBS

- Ideali per acciaio, alluminio, rame, PVC e Teflon
- Velocità regolabile elettronicamente in continuo da 30-80 m/min (IMG 5)
- **Estremamente silenziose, fino al 60% più delle comuni seghe a nastro simili**
- Ridotte vibrazioni e ridotta usura grazie alla speciale scatola ingranaggi con due ampie ruote dentate in acciaio temprato (IMG 4)
- Precisione di taglio garantita di max 0.3 mm su lunghezze di 100 mm
- Ogni singola macchina viene sottoposta a controllo precisione in Italia
- Monitoraggio elettronico temperatura e corrente in ingresso a protezione da sovraccarichi
- Puleggia nastro in ghisa con superficie rettificata, senza gomma, adatta per operazioni di taglio a secco e a umido. La tensione del nastro può essere regolata tramite volantino (IMG 1)
- Struttura arco in alluminio pressofuso (regolabile a partire dal modello MBS 125) (IMG 3) con robusto dispositivo di blocco per il trasporto
- Due guide nastro, mobili e regolabili, con rimuovi trucioli in metallo (IMG 2)
- Basamento robusto con piedini anti-scivolo
- Manutenzione semplice grazie alla facilità di accesso ai componenti
- Con dispositivo di fermo per il materiale e nastro in materiale bimetallo
- MBS 155 K con base, componenti di raffreddamento e deflettore refrigerante
- Due ampie ruote dentate in acciaio temprato per garantire massima durata. Motore CC a bassa velocità con spazzole al carbonio per una durata fino a 10 volte maggiore. Azionamento brevettato (IMG 4)
- Angolo a squadra regolabile con precisione e lettura valore sulla scala graduata (IMG 6)



MBS 105



MBS 125



MBS 150

Modello	MBS 105	MBS 125	MBS 150	MBS 155 K	
ART.	363 0105	363 0125	363 0150	363 0152	
DATI TECNICI					
Potenza motore 230 V / 50 Hz	W	1.010	1.010	2.000	2.000
Velocità nastro	m/min	30-80	30-80	30-80	30-80
Dimensioni nastro	mm	1.335x13x0,65	1.440x13x0,65	1.735x13x0,9	1.735x13x0,9
Dimensioni	mm	630x300x410	700x350x410	875x420x465	1.010x420x1.335
Peso	kg	20,5	23,5	35	91

Capacità di taglio

MBS 105

	○	●	▭	▮
90°	105	73,5	110x60	100x105
45°	70	49	65x75	70x50
60°	-	-	-	-

MBS 125

	○	●	▭	▮
90°	125	87,5	125x120	120x125
45°	80	56	110x70	70x110
60°	45	31,5	70x40	40x70

MBS 150

	○	●	▭	▮
90°	150	105	150x140	130x150
45°	100	70	120x90	90x130
60°	55	38,5	70x55	55x70

MBS 155 K

	○	●	▭	▮
90°	150	105	150x140	85x160
45°	95	66,5	105x90	75x130
60°	60	42	65x60	60x65

* I dati sopra riportati non sono impegnativi e a discrezione del costruttore possono essere modificati



IMG 1



IMG 2



IMG 3

NASTRI SEGA			
ART.	MBS 105		
365 0011	Bi-Metall		T 6-10
365 0012	M 42 1.335x13x0,65 mm		T 10-14
MBS 125			
365 0014	Bi-Metall		T 6-10
365 0015M	M 42 1.440x13x0,65 mm		T 10-14
MBS 150 / MBS 155 K			
365 0017	Bi-Metall		T 6-10
365 0018	M 42 1.735x13x0,65 mm		T 10-14



IMG 4

SET NASTRI SEGA			
ART.	per MBS 105		
365 0020	Composizione nastro Bi-M 1.335x13x0,65 M 42	2 x T 6-10	
		1 x T 10-14	
per MBS 125			
365 0021	Composizione nastro Bi-M 1.440x13x0,65 M 42	2 x T 6-10	
		1 x T 10-14	
per MBS 150 / MBS 155 K			
365 0022	Composizione nastro Bi-M 1.735x13x0,9 M 42	2 x T 6-10	
		1 x T 10-14	



IMG 5

ART.	ACCESSORI OPZIONALI
590 0020	Piano di lavoro universale UWT 3200*
363 0000	Struttura di supporto macchina MUG 1**
387 601150	Spray ad elevate prestazioni "Mecutspray" 500 ml
385 0010	Dispositivo di rimozione magnetica trucioli "Chipmag"

* Adatto solo per MBS 150 senza adattatore /per il mod. MBS 125 è necessario l'adattatore art. 3630125-1

** Adatto per MBS 105, MBS 125, MBS 150, MTS 356, OPTI S 100G (Optimum)



IMG 6

* I dati sopra riportati non sono impegnativi e a discrezione del costruttore possono essere modificati

SEGHE A NASTRO VERTICALI

SEGATRICI A NASTRO VERTICALI PER METALLI CON UNITÀ DI SALDATURA

VMBS

- Costruzione estremamente robusta in acciaio
- Con illuminazione sulla zona di lavoro
- Piano di lavoro in ghisa inclinabile
- Variazione continua della velocità di taglio
- Regolazione del tensionamento della lama
- Sistema di protezione per trucioli
- Unità di taglio, saldatura e rettifica della lama integrati nel corpo macchina
- Con guida parallela



VMBS 1408

VMBS 1610
Con 2 velocità



VMBS 1610E
Con 2 velocità
Con avanzamento elettronico della tavola

NASTRI SEGA

ART.	VMBS 1408 (Bi-Metall M42)
365 1110	2880 x 10 x 0.9 mm 10-14 Vario
365 1210	2880 x 13 x 0.65 mm 6-10 Vario
365 1212	2880 x 13 x 0.65 mm 8-12 Vario
365 1214	2880 x 13 x 0.65 mm 10-14 Vario
	VMBS 1610 / VMBS 1610E (Bi-Metall M42)
365 1310	3140 x 13 x 0.65 mm 6-10 Vario
365 1312	3140 x 13 x 0.65 mm 8-12 Vario
365 1314	3140 x 13 x 0.65 mm 10-14 Vario

Modello	VMBS 1408	VMBS 1610	VMBS 1610E
ART.	395 1407	395 1610	395 1611
DATI TECNICI			
Larghezza taglio	mm 356	396	396
Altezza max di taglio	mm 205	255	255
Dimensione tavola	mm 500 x 500	550 x 600	550 x 600
Altezza di lavoro	mm 990	1000	1000
Inclinazione tavola sinistra/destra	12°/15°	12°/15°	5°/ 5°
Inclinazione tavola anteriore/posteriore	8°/8°	8°/8°	-
Sviluppo nastro	mm 2880	3140	3140
Max larghezza nastro	mm 13	16	16
Velocità nastro (con 1° velocità)	m/min 20 - 80	20 - 80	20 - 80
Velocità nastro (con 2° velocità)	m/min -	250 - 1000	250 - 1000
Ø Volano	mm 368	408	408
Potenza motore 400V / 50Hz	kW 0.75	1.5	1.5
Corsa tavola	mm -	-	300
Dimensioni	mm 850 x 600 x 1740	940 x 675 x 1840	940 x 675 x 1840
Peso	kg 275	410	435

* I dati sopra riportati non sono impegnativi e a discrezione del costruttore possono essere modificati

SEGHE CIRCOLARI

SEGHE CIRCOLARI MANUALI PER TAGLIARE ALLUMINIO, ACCIAIO ED ACCIAIO INOX

HKS 230

- Ideale per assemblatori, officine meccaniche, ditte di riparazioni, allestitori stand, etc.
- Tagliano l'acciaio inox con sbavature minime
- Motore di elevata potenza con avviamento graduale e protezione da sovraccarico
- Impostazione profondità di taglio semplice e veloce grazie alla scala graduata di lettura precisa e facile da usare (**IMG 1**)
- Struttura solida e robusta
- Facile da usare

- L'impugnatura può essere montata in una posizione diversa per procedere a tagli obliqui e muovere la sega in maniera sicura parallela alla superficie di taglio (**IMG 2**)
- Sostituzione rapida della lama grazie al perno bloccaggio rotazione (**IMG 3**)
- Angolo di taglio obliquo regolabile in continuo con incrementi di 0°, 15°, 30° e 45° (**IMG 4**)
- Con due guide parallele per un controllo preciso del taglio (**IMG 5**)



IMG 2



IMG 1



IMG 3

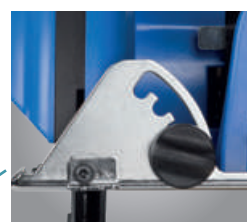

IMG 4



IMG 5

Modello	HKS 230*		
ART.	384 0231		
DATI TECNICI			
Potenza motore 230 V / 50 Hz	kW	1,7	
Velocità	rpm	2.200	
Area di taglio 90° spessore parete	<input type="checkbox"/> mm	80	
Area di taglio 45° spessore parete	<input type="checkbox"/> mm	56	
Ø max lama	mm	230	
Ø foro fissaggio lama	mm	25,4	
Spessore lama	mm	2	
Dimensioni	mm	620x320x270	
Peso	kg	7,1	

* La segatrice viene fornita in una custodia di plastica rigida, lama esclusa

Lame specifiche per le diverse macchine e relative lavorazioni:



Acciaio

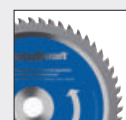

Alluminio



Acciaio inox

ART.	Ø lama 230x25,4 mm	Spessore lama mm	N° denti
385 0231	Acciaio	2	48
385 0232	Alluminio	2,4	80
385 0233	Acciaio inox	1,8	60

* I dati sopra riportati non sono impegnativi e a discrezione del costruttore possono essere modificati

TRONCATRICE

TRONCATRICE A SECCO PER METALLI

MTS 356

- Struttura molto solida e robusta
- Facile da trasportare
- Adatta per tagliare profilati e tubi in acciaio, ferro, rame, ottone, alluminio, materie plastiche, compositi e acciaio inox, con ridotta formazione di refrigerante
- Ideale nel settore delle costruzioni metalliche, dei serramentisti, della progettazione di interni, etc.
- Motore con avviamento graduale all'accensione
- Viene fornita con una morsa prismatica per tubi (**IMG 3**), (**IMG 4**) (seconda ganascia prismatica su richiesta, art. 385 0355)
- Supporto sicuro grazie ai piedini in alluminio pressofuso

- L'angolo di taglio obliquo viene letto con facilità sulla scala. La morsa può essere orientata e regolata in continuo a 45° a destra, a 39° a sinistra (**IMG 1**)
- Non necessita di refrigerante
- Con fermo corsa orizzontale per tagli precisi
- Con meccanismo di blocco mandrino per facilitare la sostituzione della lama
- La troncatrice viene fornita con una morsa a sgancio rapido. Tramite la leva si passa dall'attacco rapido (Pos.1) al serraggio (Pos.2) (**IMG 2**)
- Chiavi di servizio in dotazione
- **Fornita senza lama**

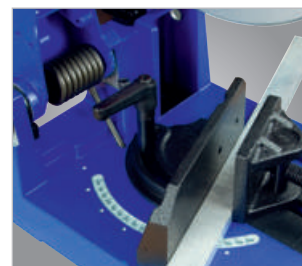

IMG 1

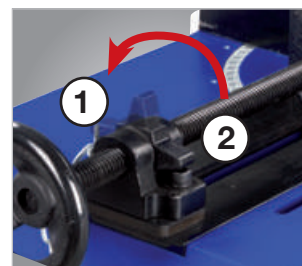

IMG 2

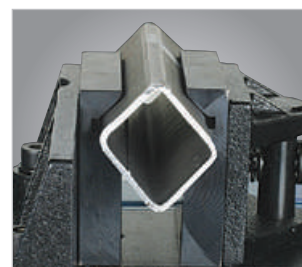

IMG 3



IMG 4

Struttura di supporto pieghevole
Art. 363 0000

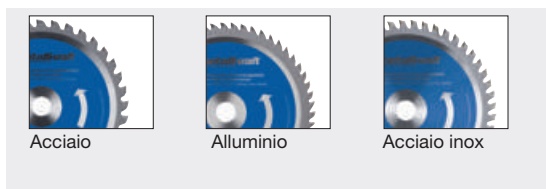

Modello	MTS 356	
ART.	384 0355	
DATI TECNICI		
Potenza motore 230 V / 50 Hz	kW	2,2
Velocità	rpm	1.300
Area di taglio 0°	□ mm	100x180
Area di taglio 0°	□ mm	120x120
Area di taglio 0°	○ mm	132
Area di taglio 45° a destra, 39° a sinistra	□ mm	120x90
Area di taglio 45° a destra, 39° a sinistra	□ mm	90x90
Area di taglio 45° a destra, 39° a sinistra	○ mm	105
Ø lama	mm	355
Peso	kg	23,5

ART.	ACCESSORI OPZIONALI	
363 0000	Struttura di supporto MTS 356	
385 0355	Ganascia prismatica (IMG 4)	
	LAME	N° denti
385 3504	Acciaio	80
385 3502	Alluminio	80
	Ø 305x2,4x25,4 mm	
385 3051	Acciaio	60

* I dati sopra riportati non sono impegnativi e a discrezione del costruttore possono essere modificati

CESOIE

CESOIA MANUALE PER TAGLIARE FOGLI DI METALLO ED ALTRI MATERIALI

BSS 1000

- Costruzione stabile e robusta
- Dimensioni compatte grazie al telaio pieghevole
- Facile da trasportare



Modello	BSS 1000	
ART.	374 1100	
DATI TECNICI		
Larghezza max di taglio	mm	1.020
Spessore max lamiera*	mm	1,2
Dimensioni	mm	1.830x550x1225
Peso	kg	97

*I dati riportati sono riferiti a materiali con una resistenza meccanica di 400 N/mm²

ART.	ACCESSORI OPZIONALI
376 0110	Arresto laterale
376 0111	Lama di ricambio



BSS 1000
Con telaio pieghevole

CESOIE MANUALI PER METALLI

BSS

- Per lamiere di spessore fino a 1,5 mm e nastri in continuo di larghezza fino a 1250 mm
- Costruzione stabile e robusta in ghisa
- Costruzione aperta
- Ampio piano di lavoro
- La pinza di serraggio fornita di serie permette ottimi risultati di taglio
- Dispositivo di arresto per taglio obliquo rimovibile dal piano di lavoro
- Arresto laterale regolabile tramite volantino



Modello		BSS 1020 E	BSS 1250 E
ART.		381 6001	381 6002
DATI TECNICI			
Larghezza max di taglio	mm	1.050	1.250
Spessore max lamiera*	mm	1,5	1,5
Fine corsa anteriore	mm	0 - 600	0 - 600
Fine corsa posteriore	mm	790	790
Piano di lavoro	mm	600x1.280	600x1.530
Dimensioni	mm	2.000x850x1.500	2.450x1.000x1.820
Peso	kg	435	490

*I dati riportati sono riferiti a materiali con resistenza meccanica 400 N/mm²

ART.	ACCESSORI OPZIONALI
388 0300	BSS 1020 Lama di ricambio
388 0301	BSS 1250 Lama di ricambio

* I dati sopra riportati non sono impegnativi e a discrezione del costruttore possono essere modificati

CESOIE

CESOIE MANUALI DI PRECISIONE PER METALLI

TBS

- Per tagliare metallo, carta, plastica e altri materiali
- Con dispositivo di arresto per taglio obliquo frontale
- Lame in acciaio al carbonio temprato
- Arresto posteriore con scala



· Standard con arresto posteriore 500 mm

Modello	TBS 650-12 T	TBS 1050-10 T
ART.	377 6165	377 6111
DATI TECNICI		
Larghezza max di taglio	mm 650	1.050
Spessore max lamiera*	mm 1,25	1
Arresto posteriore	mm 0 - 500	0 - 500
Dimensioni	mm 970x470x540	1.370x480x580
Peso	kg 100	160

*I dati riportati sono riferiti a materiali con resistenza meccanica 400 N/mm²

ART.	ACCESSORI OPZIONALI
376 0065	TBS 650-12 T Lama standard
376 1050	TBS 1050-10 T Lama standard

CESOIE MANUALI PER LAMIERE

TBS

- Per tagliare acciaio da costruzione, alluminio, rame, zinco, plastica
- Lame di alta qualità in acciaio 55-60 HRC
- Con supporto anteriore e arresto posteriore regolabile fino a 300 mm (IMG 1)
- Altezza piano di lavoro 800 mm
- Con scala millimetrica integrata di facile lettura (IMG 2)
- Dotate di due maniglie di funzionamento



IMG 1



IMG 2

Modello	TBS 1501-15	TBS 2001-12
ART.	374 6015	374 6020
DATI TECNICI		
Larghezza max di taglio	mm 1500	2000
Spessore max lamiera*	mm 1,5	1,25
Arresto posteriore	mm 485	485
Dimensioni	mm 1.950x1.100x1.050	2.450x1.100x1.050
Peso	kg 445	511

*I dati riportati sono riferiti a materiali con resistenza meccanica 400 N/mm²

ART.	ACCESSORI OPZIONALI
374 6910	Set lame di ricambio per TBS 1501-15
374 6911	Set lame di ricambio per TBS 2001-12
374 6915	Set lame speciali per acciaio inox per TBS 1501-15
374 6916	Set lame speciali per acciaio inox per TBS 2001-12

* I dati sopra riportati non sono impegnativi e a discrezione del costruttore possono essere modificati

CESOIE

CESOIE PNEUMATICHE PER LAMIERA

FTBS "P"

- Con 2 cilindri pneumatici ausiliari e comando a pedale
- Costruzione saldata, solida e robusta
- Ideali per tagliare metalli, carta e altri materiali
- Grazie al comando a pedale entrambe le mani sono libere per far avanzare il materiale
- Ampia finestatura in plexiglas
- Lame di alta qualità in acciaio
- Guida di scorrimento
- Facilità di regolazione della lama con otto viti
- Dispositivo di blocco del pezzo in lavorazione in materiale in gomma, per evitarne lo spostamento
- Il dispositivo di blocco del pezzo funge allo stesso tempo da protezione mani, poiché è posto ad una distanza massima dal piano di lavoro di 5 mm, fornendo massima sicurezza
- Fermo di apertura angolare regolabile su scala millimetrica
- Illuminazione della zona di taglio a 230 V fornita in dotazione
- Dispositivi di sicurezza forniti come dotazione standard (**IMG 1**)



IMG 1



FTBS P* - Cesioie pneumatiche per lamiera con comando a pedale

ART.	Modello	Larghezza di lavoro	Spessore lamiera	Angolo di taglio	Arresto post.	Arresto lat.	Tagli/min	Peso	Dimensioni
		mm	mm		mm	mm			
375 4015	FTBS 1050-15 P	1.030	1,5	3°	550	200	22	270	1.490x1.250x1.290
375 4020	FTBS 1050-20 P	1.030	2	3°	550	200	15	280	1.490x1.250x1.290
375 5015	FTBS 1300-15 P	1.330	1,5	3°	550	200	21	300	1.790x1.250x1.290
375 5020	FTBS 1300-20 P	1.330	2	3°	550	200	14	310	1.790x1.250x1.290

*Pressione di esercizio 8-10 bar. **Le prestazioni di taglio riportate sono riferite ad una resistenza meccanica di 400 N/mm²

ART.	ACCESSORI OPZIONALI
376 0312	FTBS 1050 Lama di ricambio
376 0313	FTBS 1300 Lama di ricambio

* I dati sopra riportati non sono impegnativi e a discrezione del costruttore possono essere modificati

CESOIE

CESOIA MANUALE PER LAMIERA CON PEDALE

FTBS 1050-10



CESOIA MOTORIZZATA PER LAMIERA

MTBS 1050-10



- Costruzione saldata, solida e robusta
- Ideale per tagliare metalli, carta e altri materiali
- Grazie al pedale le mani sono libere per far avanzare il materiale
- Lame di alta qualità in acciaio facilmente regolabili
- Dispositivo di blocco del pezzo in lavorazione in materiale gommato per evitarne lo spostamento
- Il dispositivo di blocco del pezzo funge allo stesso tempo da protezione delle mani

DOTAZIONE DI SERIE MTBS 1050-10

- Protezione posteriore
- Comando a pedale
- Guida angolare

DOTAZIONE DI SERIE FTBS 1050-10

- Guida angolare



MTBS 1050-10
con basamento opzionale



FTBS 1050-10

Modello		MTBS 1050-10	FTBS 1050-10
ART.		377 2915	377 2910
DATI TECNICI			
Larghezza max di taglio	mm	1.050	1.050
Spessore max lamiera*	mm	1	1
Arresto posteriore	mm	500	500
Potenza motore 400 V / 50 Hz	kW	0,75	-
Dimensioni	mm	1.400x650x650	1.160x730x930
Peso	kg	238	175

*I dati riportati sono riferiti a materiali con resistenza meccanica 400 N/mm²

ART.	ACCESSORI OPZIONALI
377 2911	Lama di ricambio per FTBS 1050-10
377 2916	Lama di ricambio per MTBS 1050-10
377 2917	Basamento per MTBS 1050-10

* I dati sopra riportati non sono impegnativi e a discrezione del costruttore possono essere modificati

CESOIE

CESOIE MOTORIZZATE

NOVITÀ



MTBS E

- Adatta per il taglio di metalli ed altri materiali
- Costruzione robusta, ridotte sollecitazioni, in acciaio saldato
- Lame di elevata qualità
- Due supporti per lamiera per pezzi di grandi dimensioni
- Illuminazione della zona di taglio con spioncini nella parte superiore per una visione ottimale della linea di taglio
- Arresto posteriore regolabile manualmente corsa 630 mm con regolazione millimetrica
- La zona di arresto posteriore è protetta da una piccola barriera
- Grazie al comando a pedale entrambe le mani sono libere per far avanzare il materiale



MTBS 1255-30 E

Modello		MTBS 1255-30 E	MTBS 1255-40 E	MTBS 2055-30 E
ART.		375 7013	375 7014	375 7023
DATI TECNICI				
Larghezza di lavoro	mm	1250	1250	2050
Spessore max lamiera*	mm	3	4	3
Angolo di taglio		2°	2,4°	2°
Arresto posteriore	mm	630	630	630
Corsa	per min	30	30	30
Potenza motore 400 V / 50 Hz	kW	3	4	4
Dimensioni	mm	1.682x1.477x1.100	1.712x1.605x1.190	2.495x1.610x1.190
Peso	kg	850	1.185	1.520

*Le prestazioni di taglio riportate sono riferite ad una resistenza meccanica di 400 N/mm²

ART.	ACCESSORI OPZIONALI
375 7910	Lama di ricambio per MTBS 1255-30 E
375 7911	Lama di ricambio per MTBS 1255-40 E
375 7912	Lama di ricambio per MTBS 2055-30 E
375 7920	Set lame speciali per acciaio inox per MTBS 1255-30 E
375 7921	Set lame speciali per acciaio inox per MTBS 1255-40 E
375 7922	Set lame speciali per acciaio inox per MTBS 2055-30 E

* I dati sopra riportati non sono impegnativi e a discrezione del costruttore possono essere modificati

SCANTONATRICI

SCANTONATRICI MANUALI PER TUBI

MRA

- Possibilità di tagliare tre misure diverse di tubi (MRA 2) (**IMG 1**)
- Può essere usata in verticale e in orizzontale
- Minimo sforzo
- Molto leggero



IMG 1



Modello		MRA 2	MRA 3
ART.		377 2992	377 2993
DATI TECNICI			
Capacità di taglio*	mm	28 / 34 / 43	50 / 61
Spessore max tubi	mm	3	3
Dimensioni senza leva	mm	195x160x80	205x160x105
Dimensioni con leva	mm	1060x160x80	1090x160x105
Peso	kg	8	15

ART.	ACCESSORI OPZIONALI
377 2996	Set lame di ricambio per MRA 2
377 2997	Set lame di ricambio per MRA 3

*I dati riportati sono riferiti a materiali con resistenza meccanica 400 N/mm²

SCANTONATRICE MANUALE

AKM 100 T

- Operazioni di intaglio ad angolo retto veloci e semplici da eseguire, senza formazione di sbavature né deformazione dei bordi di taglio
- Robusta struttura in ghisa di elevata qualità (**IMG 1**)
- Dispositivi di arresto regolabili per una maggiore efficienza delle operazioni (ripetibilità delle operazioni di intaglio)
- Scala graduata sul bordo di taglio inferiore (**IMG 2**)

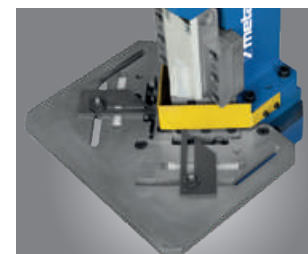

IMG 1

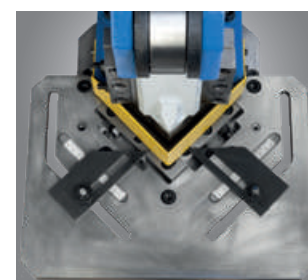

IMG 2

Modello		AKM 100 T
ART.		377 0512
DATI TECNICI		
Capacità di taglio*	mm	3
Area di taglio	mm	100x100
Angolo di taglio		90°
Piano di lavoro	mm	380x280
Regolazione corsa	mm	30
Peso	kg	90
Dimensioni	mm	450x390x1.020

ART.	ACCESSORI OPZIONALI
388 0701	Lama di ricambio

*I dati riportati sono riferiti a materiali con resistenza meccanica di 400 N/mm²

* I dati sopra riportati non sono impegnativi e a discrezione del costruttore possono essere modificati

SCANTONATRICI

SCANTONATRICE IDRAULICA CON ANGOLO REGOLABILE DA 30° A 140°

AKM V

- Struttura saldata, solida e robusta
- Piano di lavoro di precisione in acciaio con scale graduate incorporate, fessure a T per una regolazione precisa dei dispositivi di arresto e dispositivo idraulico di blocco del pezzo in lavorazione (IMG 1)
- I dispositivi di arresto possono essere orientati a $\pm 45^\circ$
- Veloce regolazione angolare delle lame per mezzo dei volantini
- Cassetto raccolta sfridi
- Facilità di azionamento grazie al comando a pedale
- Lame di elevata qualità adatte anche al taglio di acciaio inox
- Regolazione corsa per adattamento alla lunghezza di taglio

CE

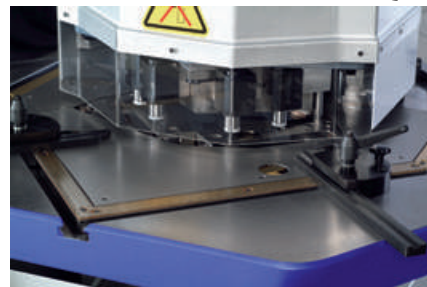

IMG 1



Esempi di punzonatura

Modello	AKM 200-60 V	
ART. (400 V)	381 7005	
DATI TECNICI		
Capacità di taglio*	mm	6/4**
Area di taglio	mm	200x200
Angolo di taglio		30° - 140°
Capacità serbatoio olio	l	50
Potenza motore 50 Hz	kW	4
Peso	kg	1.000
Dimensioni	mm	1.050x900x1.300

*I dati riportati sono riferiti a materiali con resistenza meccanica di 400 N/mm²
 **Prestazioni di taglio a 30° / Prestazioni di taglio a 60°

ART.	ACCESSORI OPZIONALI
388 0019	Set lame di ricambio

* I dati sopra riportati non sono impegnativi e a discrezione del costruttore possono essere modificati

SCANTONATRICI

SCANTONATRICE IDRAULICA

AKM H



- Struttura saldata, solida e robusta
- Per un rapido intaglio ad angolo retto di lamiera
- Piano di lavoro di precisione in acciaio con scale graduate incorporate, fessure a T per una regolazione precisa dei dispositivi di arresto
- Coperchio di protezione in plexiglas per la vista ottimale della zona di taglio
- I pezzi di scarto vengono espulsi attraverso uno scivolo
- Azionamento grazie al comando a pedale



Modello	AKM 220-4 H	
ART. (400 V)	383 4200	
DATI TECNICI		
Capacità di taglio 90° (400N/mm ²)	mm	4
Capacità di taglio 90° (600N/mm ²)	mm	2
Pressione di taglio max	t	22
Area di taglio	mm	200x200
Angolo di taglio		90°
Colpi al minuto	n°	50
Dimensioni tavola	mm	700x600
Capacità serbatoio dell'olio	l	22
Pressione di esercizio	bar	100
Potenza motore 50 Hz	kW	2,25
Dimensioni	mm	1.030x900x1.050
Peso	kg	375

ART.	ACCESSORI OPZIONALI
383 9020	Lama di ricambio inferiore
383 9021	Lama di ricambio superiore
383 9022	Lama di ricambio inferiore per acciaio inox
383 9023	Lama di ricambio superiore per acciaio inox

* I dati sopra riportati non sono impegnativi e a discrezione del costruttore possono essere modificati

SCANTONATRICI

SCANTONATRICI PNEUMATICHE

AKM P

- Costruzione stabile
- Piano di lavoro di precisione in acciaio con scale graduate incorporate, fessure a T per una regolazione precisa dei dispositivi di arresto
- Coperchio di protezione in plexiglas per la vista ottimale della zona di taglio
- Funzionamento tramite pedale

CE



Tavolo con fermi per coltello inferiore



Modello		AKM 130-3 P	AKM 150-2 P
ART.		383 3130	383 2150
DATI TECNICI			
Capacità di taglio 90° (400N/mm ²)	mm	3	2
Capacità di taglio 90° (600N/mm ²)*	mm	1,5	1
Pressione di taglio max	t	2,2	2,2
Area di taglio	mm	130x130	154x154
Angolo di taglio		90°	90°
Colpi al minuto	n°	50	40
Dimensioni tavola	mm	600x460	600x460
Pressione di esercizio	bar	7	7
Dimensioni	mm	1.020x660x1.260	860x800x1.260
Peso	kg	160	170

*Possibile solo con lame di ricambio opzionali

ART.	ACCESSORI OPZIONALI PER AKM 150-2 P
383 9010	Lama di ricambio inferiore
383 9011	Lama di ricambio superiore
383 9012	Lama di ricambio inferiore per acciaio inox
383 9013	Lama di ricambio superiore per acciaio inox

ART.	ACCESSORI OPZIONALI PER AKM 130-3 P
383 9000	Lama di ricambio inferiore
383 9001	Lama di ricambio superiore
383 9002	Lama di ricambio inferiore per acciaio inox
383 9003	Lama di ricambio superiore per acciaio inox

* I dati sopra riportati non sono impegnativi e a discrezione del costruttore possono essere modificati

CESOIE/PUNZONATRICI

CESOIE/PUNZONATRICI IDRAULICHE PER PROFILATI IN ACCIAIO

HPS

- Stazione di punzonatura, cesoie per acciaio piatto, cesoie per acciaio angolare, cesoie per profilati in acciaio; dal modello HPS45S in poi, con stazione di intaglio e lama fornita in dotazione
- Fino a 5 postazioni di lavoro
- La serie DS è dotata di due cilindri e due comandi a pedale per poter lavorare contemporaneamente alla punzonatura e al taglio dei profilati
- Lunghezza sbraccio 620 mm per la stazione di punzonatura, disponibile come accessorio su richiesta per i modelli dal HPS 55DS
- Struttura saldata, solida e robusta

- Tra i vantaggi della punzonatura rispetto alla foratura con trapano: considerevole risparmio di tempo, nessuna formazione di trucioli, non è richiesto alcun refrigerante
- Sono disponibili, su richiesta, speciali attrezzi di intaglio a "V"
- **IMPORTANTE:** la fornitura standard prevede sede Mubea; su richiesta le macchine possono essere ordinate con i più comuni portautensili

ACCESSORI OPZIONALI a pag 34-35



HPS 45S

Modello		HPS 40S	HPS 45S	HPS 60S
ART. (400 V)		381 9040	381 9045	381 9060
DATI TECNICI				
Pressione	t	40	45	60
Ø max lamiera x spessore*	mm	20x15 / 30x10	22x15 / 38x8	28x15 / 38x11
Lunghezza sbraccio	mm	175	175	220
Corsa	mm	50	50	55
N° colpi al min		20	20	25
Altezza lavoro punzonatrice	mm	970	935	955
Cesoie per acciaio tondo				
Ø sezione circolare/rettangolare	mm	30 / 25	30 / 25	40 / 35
Cesoie per profili angolari				
Taglio a 90°	mm	80x80x8	100x100x10	120x120x12
Taglio a 45°	mm	50x6	70x6	80x8
Altezza di lavoro	mm	1.100	1.140	1.155
Cesoie acciaio				
Spessore max materiale	mm	200x13	200x15	200x20
Dimensioni max materiale	mm	300x6	300x12	300x15
Lunghezza lama	mm	356	316	317
Taglio angolare	mm	80x10	80x10	80x10
Altezza di lavoro		980	935	955
Scantonatura				
Spessore max materiale	mm	-	8	10
Larghezza	mm	-	35	42
Lunghezza	mm	-	75	100
Lunghezza sbraccio	mm	-	-	-
Potenza motore 50 Hz	kW	3	4	4
Peso netto	kg	580	1165	1440
Dimensioni	mm	1.100x800x1.520	1.430x950x1.780	1.520x950x1.780
Attrezzature opzionali				
Coltello profilatore a U-I	mm	76x38	80x45	80x45
Coltello profilatore a T	mm	38x6	40x5	80x9
Utensili di intaglio a V	mm	100x100x8	100x100x10	100x100x10

*I dati riportati sono riferiti a materiali con resistenza meccanica di 400 N/mm²

* I dati sopra riportati non sono impegnativi e a discrezione del costruttore possono essere modificati

DOTAZIONE DI SERIE
HRS 40S / HPS 45S / HPS 60S

- Stazione di punzonatura
- Cesioie acciaio piatto
- Cesioie acciaio angolare
- Cesioie profilati in acciaio con coltelli per sezioni circolari e quadrate
- Stazione di intaglio (tranne mod. HPS40S)
- Sede punzone con blocco a baionetta
- Riduzioni punzone e matrice (tranne HPS40S)
- Chiave a gancio
- Comando a pedale
- Olio idraulico
- Istruzioni d'uso

DOTAZIONE DI SERIE
HPS 55DS / HPS 65DS
HPS 85S / HPS 115DS / HPS 175DS

- Stazione di punzonatura
- Cesioie acciaio piatto
- Cesioie acciaio angolare
- Cesioie profilati acciaio con coltelli per sezioni circolari e quadrate
- Stazione di intaglio
- Luce sull'area di lavoro
- Dispositivo di arresto elettrico
- Sede punzone con blocco a baionetta
- Riduzioni punzone e matrice
- Chiave a gancio
- 2 cilindri e 2 comandi a pedale
- Olio idraulico



HPS 55DS

Modello		HPS 55DS	HPS 65DS	HPS 85DS	HPS 115DS	HPS 175DS
ART. (400 V)		381 9055	381 9065	381 9085	381 9115	381 9175
DATI TECNICI						
Pressione	t	55	65	85	115	175
Ø max lamiera x spessore*	mm	20x20 / 40x10	26x20 / 57x10	33x20 / 57x10	34x26 / 55x16	40x32 / 57x22
Lunghezza sbraccio	mm	255	305	355	355	625
Corsa	mm	60	55	80	80	80
N° colpi al min		25	25	25	25	22
Altezza lavoro punzonatrice	mm	1.030	1.030	1.080	1.110	1.130
Cesioie per acciaio tondo						
Ø sezione circolare/rettangolare	mm	40 / 40	45 / 45	50 / 50	55 / 50	65 / 50
Cesioie per profili angolari						
Taglio a 90°	mm	120x120x12	120x120x12	150x150x15	150x150x15	200x200x15
Taglio a 45°	mm	70x10	70x10	80x8	80x10	80x10
Altezza di lavoro	mm	1.130	1.140	1.200	1.215	1.130
Cesioie acciaio						
Spessore max materiale	mm	200x20	300x20	380x20	380x25	380x30
Dimensioni max materiale	mm	300x15	375x15	480x15	600x15	600x20
Lunghezza lama	mm	317	380	482	610	610
Taglio angolare	mm	80x15	100x15	120x15	120x15	120x15
Altezza di lavoro	mm	900	900	940	935	810
Scantonatura						
Spessore max materiale	mm	10	10	13	13	16
Larghezza	mm	45	45	52	60	60
Lunghezza	mm	90	90	100	100	100
Lunghezza sbraccio	mm	620	620	620	620	620
Potenza motore 50 Hz	kW	5,5	5,5	7,5	11	11
Peso netto	kg	1.520	1.600	2.315	2.920	6.000
Dimensioni	mm	1.500x950x1.880	1.700x950x1.880	1.920x950x2.040	2.040x950x2.180	2.730x1.150x2.280
Attrezzature opzionali						
Coltello profilatore a U-I	mm	120x58	120x58	160x74	200x90	300x125
Coltello profilatore a T	mm	80x9	90x11	100x11	120x13	150x15
Utensili di intaglio a V	mm	100x100x10	100x100x10	100x100x13	100x100x13	100x100x16

*I dati riportati sono riferiti a materiali con resistenza meccanica di 400 N/mm²

* I dati sopra riportati non sono impegnativi e a discrezione del costruttore possono essere modificati

CESOIE/PUNZONATRICI

ACCESSORI PER CESOIE IDRAULICHE



ART.	ACCESSORI OPZIONALI
Lame di ricambio per stazione acciaio piatto	
388 7010	per HPS 40S - 45S
388 7011	per HPS 60S
388 7012	per HPS 55DS - 65DS
388 7013	per HPS 85DS
388 7014	per HPS 115DS
388 7015	per HPS 175DS
Set lame di ricambio per stazione acciaio angolare	
388 7020	per HPS 40S - 45S
388 7021	per HPS 60S
388 7022	per HPS 55DS - 65DS
388 7023	per HPS 85DS
388 7024	per HPS 115DS
388 7025	per HPS 175DS
Set lame di ricambio per stazione acciaio tondo	
388 7026	per HPS 40S - 45S
388 7027	per HPS 60S
388 7028	per HPS 55DS - 65DS
388 7029	per HPS 85DS
388 7030	per HPS 115DS
388 7031	per HPS 175DS
Set lame di ricambio per stazione di scantonatura	
388 7040	per HPS 45S
388 7041	per HPS 60S
388 7042	per HPS 55DS - 65DS
388 7043	per HPS 85DS
388 7044	per HPS 115DS
388 7045	per HPS 175DS
Set lame per i profilati IPN	
388 7050	per HPS 40S - 45S
388 7051	per HPS 60S
388 7052	per HPS 55DS - 65DS
388 7053	per HPS 85DS
388 7054	per HPS 115DS
388 7055	per HPS 175DS
Set lame per profilati UPN	
388 7060	per HPS 40S - 45S
388 7061	per HPS 60S
388 7062	per HPS 55DS - 65DS
388 7063	per HPS 85DS
388 7064	per HPS 115DS
388 7065	per HPS 175DS



Cesoie acciaio angolare



Cesoie profilati acciaio/lame acciaio a sezione circolare



Cesoie acciaio piatto



Stazione di punzonatura



Stazione di scantonatura (dal mod. HPS 45S)

* I dati sopra riportati non sono impegnativi e a discrezione del costruttore possono essere modificati

ART.	ACCESSORI OPZIONALI
Set lame per profili a T	
388 7070	per HPS 40S - 45S
388 7071	per HPS 60S
388 7072	per HPS 55DS - 65DS
388 7073	per HPS 85DS
388 7074	per HPS 115DS
388 7075	per HPS 175DS
Set lame a V 100 x 100 mm per la stazione di scantonatura	
388 7080	per HPS 45S
388 7081	per HPS 60S
388 7082	per HPS 55DS - 65DS
388 7083	per HPS 85DS
388 7084	per HPS 115DS
388 7085	per HPS 175DS
Unità di piegatura	
388 7090	100 x 12 mm per HPS 45S
388 7091	150 x 12 mm per HPS 60S
388 7092	250 x 15 mm per HPS 55DS - 65DS
388 7093	500 x 3 mm per HPS 55DS - 65DS
388 7094	250 x 20 mm per HPS 85DS
388 7095	500 x 3 mm per HPS 85DS
388 7096	250 x 22 mm per HPS 115DS
388 7097	500 x 3 mm per HPS 115DS
388 7098	250 x 25 mm per HPS 175DS
388 7099	700 x 4 mm per HPS 175DS
Sella di punzonatura per profili a U	
388 7105	per HPS 40S - 45S
388 7106	per HPS 60S
388 7107	per HPS 55DS - 65DS
388 7108	per HPS 85DS
388 7109	per HPS 115DS
388 7110	per HPS 175DS
Lunghezza sbraccio 620 mm per stazione di punzonatura	
388 7120	per HPS 55DS
388 7121	per HPS 65DS
388 7122	per HPS 85DS
388 7123	per HPS 115DS



Matrice opzionale per profili a U



Matrice opzionale per profilo angolare



Dispositivi di piegatura opzionale per acciaio piatto



Dispositivo di punzonatura opzionale per grandi diametri



* I dati sopra riportati non sono impegnativi e a discrezione del costruttore possono essere modificati

CURVATRICI

CURVATRICE UNIVERSALE PER ANGOLI, CURVE E SPIRALI



IMG 1



IMG 2



IMG 3



IMG 4



IMG 5

UB 10

- Curvatura a freddo fino ad un angolo di 180°
- Dispositivo di controllo angolo regolabile per operazioni ripetute
- Possibilità di realizzare spirali con l'accessorio opzionale UB 11
- Piedistallo avvitabile per utilizzare la curvatrice in officina
- Facile da trasportare, ideale per officine, cantieri e carrozzerie
- Dispositivo di curvatura removibile e piastra di serraggio opzionale, per utilizzo su una morsa
- Tutte le cerniere sono temprate. Dispositivo di controllo angolo di curvatura (IMG 1)



Quality
Made in Europe



- Cuneo per realizzare spigoli vivi da materiale piatto. Il pezzo viene serrato in posizione per mezzo di 4 bulloni (IMG 2)
- Utilizzo di materiale piatto: realizzazione spigoli vivi (IMG 3)
- Due set di rulli di curvatura temprati estensibili fino a max 200 mm con il set rulli 10-180 fornito come dotazione standard (IMG 4)
- Curvatura di materiale piano (IMG 5)



Impugnatura estensibile per un effetto leva maggiore

ESEMPI DI CURVATURA



Acciaio piano
20x10 mm



Tubi
Ø 1/2"



Tondo
Ø 8 mm

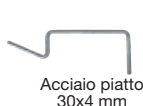

Acciaio piatto
30x4 mm



Tubi
Ø 16x2 mm



Acciaio piatto
50x8 mm

Modello	UB 10		
ART.	377 6010		
DATI TECNICI			
Rulli forniti come dotazione standard	mm	2 x Ø 24/30/37/43/49/62/75	
Dimensioni di curvatura max			
Acciaio piatto: angoli arrotondati	mm	10x50	
Acciaio piatto: spigoli vivi	mm	6x50	
Peso	kg	32	
Materiale	Acciaio / Alluminio / Rame		Acciaio inox
Materiale a sezione circolare	Ø mm	16	14
Materiale a sezione quadrata	mm*	16x16	14x14
Tubo		G 3/4"	G 3/4"

*Altri dispositivi di curvatura disponibili su richiesta

* I dati sopra riportati non sono impegnativi e a discrezione del costruttore possono essere modificati

ART.	ACCESSORI OPZIONALI
379 0001	<p>Set rulli per curvare tubi da riscaldamento</p> <ul style="list-style-type: none"> · per la curvatura a freddo di tubi da riscaldamento T3/8", T1/2", T3/4". Il set comprende 2 rulli per ciascuna misura. Peso 15 kg. Diametro interno curvatura · T 3/8" 102 mm · T 1/2" 108 mm · T 3/4" 112 mm
379 0002	<p>Set rulli 10-180</p> <ul style="list-style-type: none"> · Per la curvatura di nastro metallico largo fino a 50 mm e con spessore 7 mm e materiali a sezione quadrata fino a 16x16 mm · Ideale per lavorare il ferro battuto · Set di 8 rulli · Permette di ampliare la capacità di curvatura fino a Ø 110, 150, 175, 200 mm · Peso 33 kg
379 0003	<p>Arresto regolabile 10-200</p> <ul style="list-style-type: none"> · Arresto universale regolabile per piccole quantità
379 0004	<p>Piastra di serraggio</p> <ul style="list-style-type: none"> · Per assemblare l'elemento curvatore UB 10 su morse standard · Una soluzione molto semplice quando si lavora presso un cantiere e per evitare di smontare e portare con sé il piedistallo del mod. UB 10 · Utilizzabile anche con il mod. RB 30 · Peso 1.5 kg · Fornito senza morsa
379 0006	<p>Kit di conversione UB 10 in RB 30</p> <ul style="list-style-type: none"> · Per curvare tubi a parete sottile · Con dispositivi di curvatura, dispositivo angolare e guide · Si installa sostituendoli gli altri dispositivi di curvatura · 6 dispositivi di curvatura: Ø 14, 16, 18, 20, 22, 25 mm · Peso: 31 kg

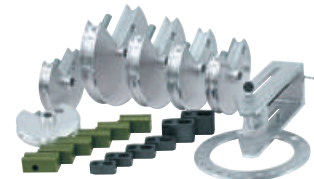
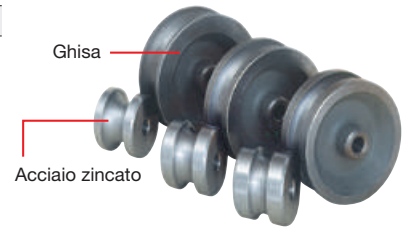

UB 11 ATTREZZO PER SPIRALI

ART.	Modello	
379 0011	UB 11	<p>Attrezzo per spirali</p> <ul style="list-style-type: none"> · Accessorio per spirali per il mod. UB 10
Spessore max materiale a sezione quadrata	mm	5x5
Materiale piano	mm	5x25
Materiale a sezione circolare	Ø mm	5
Peso	kg	3

Gli attrezzi per spirale si possono utilizzare singolarmente



Rullo di supporto

Segmento curvatura di facile montaggio

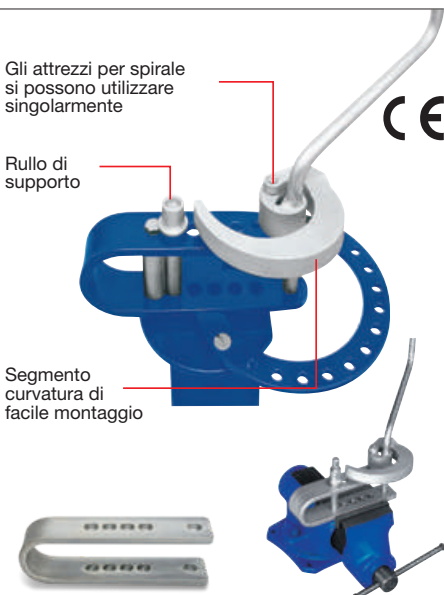

ART.	Modello	
379 0280	UB 10 280	Staffa

Scegliere gli accessori di curvatura a pagina 39

* I dati sopra riportati non sono impegnativi e a discrezione del costruttore possono essere modificati

PIEGATUBI PORTATILI

PIEGATUBI PER LA CURVATURA A FREDDO DI TUBI



IMG 1

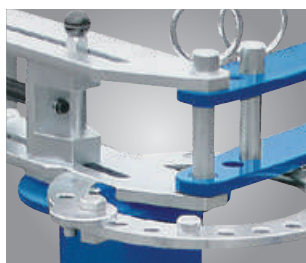

IMG 2



IMG 3



IMG 4



IMG 5

RB 30

- Curvatura a freddo anche senza supporto di tubi a parete sottile in ottone, rame, acciaio ed altri materiali
- Per realizzare curvature semplici e complesse
- Impugnatura estensibile per un effetto di leva migliore
- Facile da trasportare, ideale per le officine, in cantiere e nelle carrozzerie
- Dispositivo di curvatura removibile e piastra di serraggio opzionale, per utilizzo su una morsa
- Piedistallo avvitabile per utilizzare la curvatrice in officina



Quality
Made in Europe



- Altri segmenti di curvatura disponibili
- Uno speciale rivestimento della guida evita danni sui tubi, sistema con chiusura a vite (**IMG 1**)
- Dispositivo di controllo angolo regolabile per operazioni ripetute. (**IMG 2**)
- Bulloni temprati (**IMG 3**)
- Segmenti di curvatura di ridotte dimensioni (**IMG 4**)
- Possono essere eseguite curvature miste (**IMG 5**)

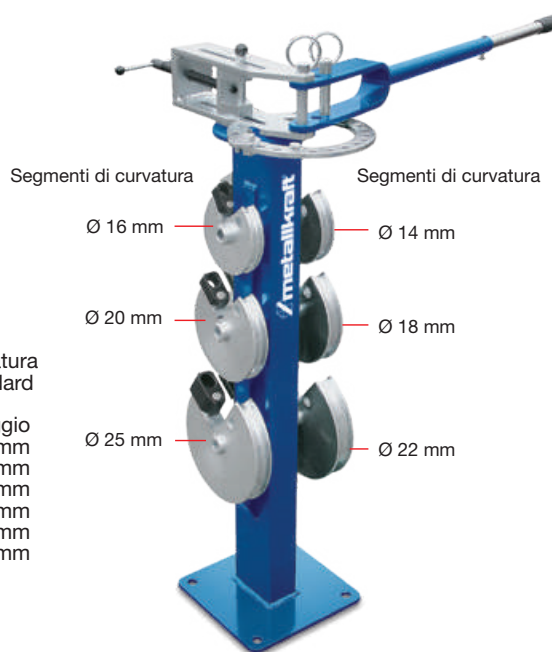

Segmenti di curvatura

Segmenti di curvatura

Ø 16 mm

Ø 14 mm

Ø 20 mm

Ø 18 mm

Ø 25 mm

Ø 22 mm

Raggio di curvatura
segmenti standard

Misure	Raggio
Ø 14	56 mm
Ø 16	64 mm
Ø 18	72 mm
Ø 20	80 mm
Ø 22	88 mm
Ø 25	100 mm

ESEMPI DI CURVATURA



15x15x1,5 mm



Ø 22x1,5 mm



Ø 18x1 mm



Ø 25x2 mm

Modello		RB 30	
ART.		377 6030	
DATI TECNICI			
Dimensioni di curvatura max			
Ø segmenti forniti standard (6 pz)	mm	14, 16, 18, 20, 22, 25	
Raggio di curvatura standard	mm	4 x Ø del tubo 56 - 100	
Spessore max parete (Ø 25 mm)	mm	2	
Materiale		Acciaio / Alluminio / Rame	Acciaio inox
Ø materiale sezione circolare	mm	25x2	22x2
Materiale sezione quadrata	mm*	20x20x2	20x20x2

*Su richiesta sono disponibili altri segmenti. Scegliere gli accessori di curvatura a **pagina 39**

* I dati sopra riportati non sono impegnativi e a discrezione del costruttore possono essere modificati

ACCESSORI OPZIONALI per RB 30		
ART.	Kit segmenti di curvatura (con slitta e supporto)	Raggio mm
379 0105	Ø 6 mm	40
379 0020	Ø 8 mm	42
379 0021	Ø 10 mm	42
379 0022	Ø 12 mm	45
379 0023	Ø 14 mm	42
379 0024	Ø 14 mm	56
379 0025	Ø 15 mm	45
379 0026	Ø 16 mm	40
379 0027	Ø 16 mm	48
379 0028	Ø 16 mm	64
379 0029	Ø 18 mm	45
379 0030	Ø 18 mm	54
379 0031	Ø 18 mm	72
379 0032	Ø 20 mm	50
379 0033	Ø 20 mm	60
379 0034	Ø 20 mm	80
379 0035	Ø 22 mm	55
379 0036	Ø 22 mm	66
379 0037	Ø 22 mm	88
379 0038	Ø 25 mm	62,5
379 0039	Ø 25 mm	75
379 0040	Ø 25 mm	100
379 0041	Kit quadrato 15x15	45
379 0042	Kit quadrato 20x20	60

ART.	Segmento di curvatura per RB 30, UB 10 (solo segmento)	Raggio mm
Segmento		
379 0043	Ø 14 mm	42
379 0044	Ø 16 mm	40
379 0045	Ø 16 mm	48
379 0046	Ø 18 mm	45
379 0047	Ø 18 mm	54
379 0048	Ø 20 mm	50
379 0049	Ø 20 mm	60
379 0050	Ø 22 mm	55
379 0051	Ø 22 mm	66
379 0052	Ø 25 mm	62,5
379 0053	Ø 25 mm	75

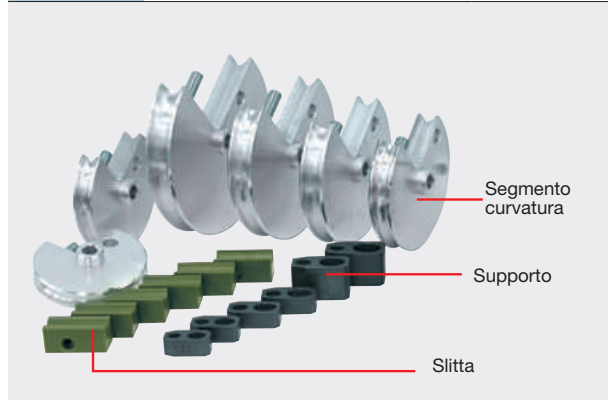

ART.	Piastra di allungamento
379 0005	Porta l'asse di curvatura fuori dal supporto. Permette di lavorare pezzi particolarmente lunghi



DISPOSITIVO DI CURVATURA PER TUBI A T DA RISCALDAMENTO E PER L'ACQUA

RB 12

- Ideale in cantiere
- Facilmente installabile su morse standard
- Curvatura a freddo fino ad un angolo di 180°
- La curvatura parziale è possibile
- Dispositivo di controllo angolo di curvatura regolabile per operazioni ripetute
- Facilità di utilizzo

Modello	RB 12	
ART.	377 6012	
DATI TECNICI		
Raggio di curvatura T 3/8"	mm	102
Raggio di curvatura T 1/2"	mm	108
Raggio di curvatura T 3/4"	mm	112
Peso	kg	22

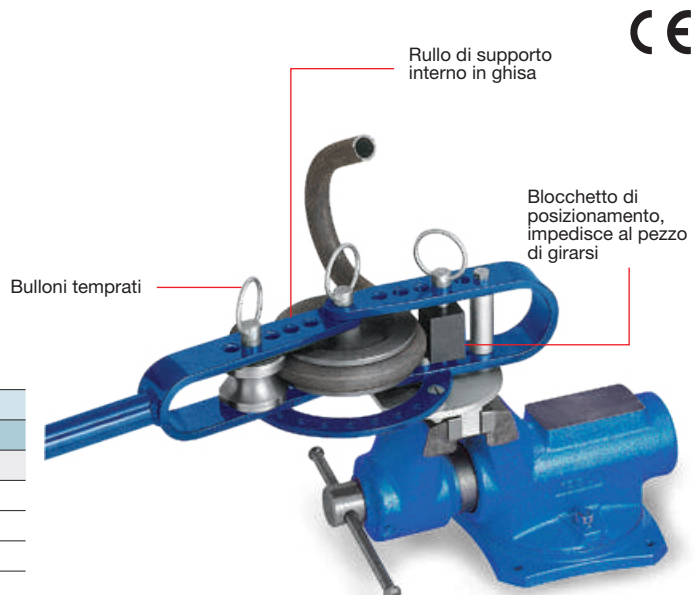

* I dati sopra riportati non sono impegnativi e a discrezione del costruttore possono essere modificati

PIEGATUBI

PIEGATUBI CON CONTROLLO NC

NOVITÀ



Serie RB

- Controllo NC per l'impostazione dell'angolo di piegatura
- Costruzione robusta e di alta qualità
- È possibile memorizzare fino a 50 programmi
- Cambio utensile rapido
- Ritorna automaticamente alla posizione di partenza



RB 42



RB 42 con basamento opzionale

Modello		RB 42	RB 54
ART.		430 0042	430 0054
DATI TECNICI			
Capacità di piegatura (420 N/mm ²)	mm	Ø 42 x 3	Ø 54 x 4
Capacità di piegatura (350 N/mm ²)	mm	Ø 42 x 3	Ø 54 x 4
Capacità di piegatura (650 N/mm ²)	mm	Ø 30 x 2	Ø 42 x 3
Raggio di curvatura max	mm	100	125
Angolo di piegatura max		180°	180°
Velocità piegatura	giri/min	2	2
Coppia	Nm	2341	2341
Potenza motore	kW	0,55	1,1
Collegamento elettrico		400 V 40 Hz	400 V 40 Hz
Dimensioni	mm	600x180x450	600x220x470
Peso	kg	94	107

* I dati sopra riportati non sono impegnativi e a discrezione del costruttore possono essere modificati



RB 54 con basamento opzionale



ART.	ACCESSORI OPZIONALI	RB 42	RB 54
431 0000	Basamento	X	X
	Segmenti di piegatura costituiti da: 1 segmento di piegatura, 2 rulli controrotanti e 1 anello		
431 0005	1/4" G (13,72 mm) R 37,6	X	X
431 0006	1/2" G (21,3 mm) R 59,2	X	X
431 0007	3/4" G (26,9 mm) R 80	X	X
431 0008	1" W (25,4 mm) R80	X	X
431 0009	1" G (33,7 mm) R 100,1	X	X
431 0010	1 1/4" W (31,8 mm) R 100,1	X	X
431 0015	1 1/2" W (38,1 mm) R 126		X
431 0016	1 1/2" W (38,1 mm) R 152		X
431 0019	1 1/2" G (43,8 mm) R 152		X
431 0018	1 1/4" G (42,25 mm) R 127,4		X
431 0017	2" W (50,8 mm) R 195		X
	Slitte		
431 0050	1/2" G (Ø 21,7 mm) x 3/8" G (Ø 17,3 mm)	X	X
431 0051	1/4" G (Ø 13,8 mm) x 1/8" G (Ø 10,5 mm)	X	X
431 0052	1" G (Ø 34 mm) x 3/4" G (Ø 27,2 mm)	X	X
431 0053	1" W (Ø 25,4 mm) x 1 1/4" W (Ø 31,8 mm)	X	X
431 0054	1 1/4" W (Ø 31,8 mm) x 1 1/2" W (Ø 38,1 mm)	X	X
431 0055	1 1/4" G (Ø 42,25 mm)		X
431 0056	1 1/2" W (Ø 38,1 mm) x 2" W (Ø 50,8 mm)		X
431 0057	1 1/2" G (Ø 43,8 mm)		X

* I dati sopra riportati non sono impegnativi e a discrezione del costruttore possono essere modificati

RICALCATORI

DISPOSITIVO DI RICALCO E STIRAMENTO

SSG

- Per realizzare cerchi, serramenti, grondaie o profili sportello di auto vetture classiche
- Per stirare e ricalcare lamiere piegate
- Lavorazione pulita, veloce e silenziosa
- Facilità di utilizzo e rapida sostituzione degli utensili
- La trasmissione di potenza agli utensili avviene per mezzo di una leva manuale (SSG 12) o di un comando a pedale (SSG 16)
- Dispositivo per il trasporto (SSG 16)

DOTAZIONE DI SERIE

- Ganasce per il ricalco
- Ganasce per lo stiramento

ESEMPI DI APPLICAZIONE



SSG 16



Ganasce per ricalco



Ganasce per stiramento



SSG 12

Modello	SSG 12	SSG 16
ART.	377 6102	377 6103
DATI TECNICI		
Spessore max lamiera	mm 1,2	1,5
Lunghezza sbraccio	mm 25	153
Dimensioni	mm 150x50x140*	1.175x410x920
Peso	kg 5,5	36

*Dimensioni non comprensive della leva

ART.	ACCESSORI OPZIONALI
377 6104	Set ganasce per ricalco per SSG 12
377 6105	Set ganasce per stiramento per SSG 12
377 6106	Set ganasce per ricalco per SSG 16 per metalli
377 6107	Set ganasce per stiramento per SSG 16 per metalli
377 6108	Set ganasce per ricalco per SSG 16 per alluminio
377 6109	Set ganasce per stiramento per SSG 16 per alluminio

* I dati sopra riportati non sono impegnativi e a discrezione del costruttore possono essere modificati

CURVATRICI

CURVATRICE MOTORIZZATA

PRM 10 E

- Per la curvatura di materiale a sezione quadrata
- Struttura solida che può essere fissata a terra
- I rulli sono temprati e rettificati
- Alberi in acciaio temprato e rettificato
- Curvatura per mezzo del rullo superiore, motorizzato
- Possibilità di lavorare in orizzontale e in verticale
- Rotazione destra o sinistra selezionata per mezzo del comando a pedale

DOTAZIONE DI SERIE

- Rullo di curvatura standard (per i possibili tipi di curvatura fare riferimento alla tabella a fianco)
- Comando a pedale per selezionare la rotazione destra o sinistra, con arresto di emergenza
- Rulli di allineamento laterali
- Basamento



Posizione di lavoro orizzontale

Modello	PRM 10 E	
ART. (400 V)	378 0011	
DATI TECNICI		
Ø albero	mm	30
Velocità rullo	m/min	2,5
Ø rullo superiore	mm	98
Ø rulli inferiori	mm	118
Potenza motore 50 Hz	kW	1,1
Dimensioni	mm	700x700x1.400
Peso	kg	230

TIPI DI CURVATURA CON RULLI STANDARD

Tipo di profilato	Dimensioni max	Curvatura min
	mm	Ø mm
	20x20 10x10	500 160
	30x10 20x5	500 190
	50x10 40x5	400 160
	35x4,5 30x4	600 400
	35x4,5 30x4	600 400
	U40x20 U30	700 500

I dati riportati per le prestazioni sono riferiti a materiali con una resistenza meccanica di 400 N/mm²; capacità di curvatura di materiali con resistenza meccanica superiore pari a 400 N/mm² fattore 0,75 o 0,5; è possibile procedere ad una curvatura conica con uno spessore lamiera pari a metà dello spessore max. Spessore alluminio: fattore 1,2

* I dati sopra riportati non sono impegnativi e a discrezione del costruttore possono essere modificati

CURVATRICI

CURVATRICE ORIZZONTALE E VERTICALE PER PROFILATI E TUBI

PRM 31 F

- Robusta costruzione in acciaio saldato
- Rulli inferiori motorizzati
- Rulli temprati
- Alberi in acciaio temprato e rettificato
- Curvatura materiale tramite il rullo superiore
- Rulli di allineamento laterali regolabili in continuo
- Rotazione destra o sinistra selezionata con comando a pedale
- Lavorazione in orizzontale con testa inclinata

DOTAZIONE DI SERIE

- Rullo di curvatura standard (per possibili tipi di curvatura fare riferimento alla tabella)
- Comando a pedale per selezionare la rotazione destra o sinistra, con arresto di emergenza
- Rulli di allineamento laterali
- Basamento



Su richiesta: utensile curvatura per pezzi speciali come ad es. ferro battuto

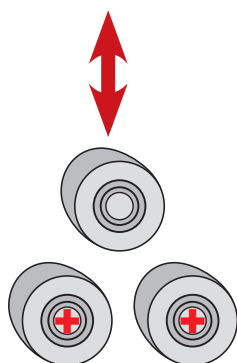

Su richiesta: attrezzo per spirali

Modello	PRM 31 F	
ART. (400 V)	381 2031	
DATI TECNICI		
Ø albero	mm	30
Ø rullo superiore	mm	148
Ø rulli inferiori	mm	118
Velocità	m/min	4
Potenza motore 50 Hz	kW	0,75
Dimensioni	mm	600x800x1450
Peso	kg	220

* I dati sopra riportati non sono impegnativi e a discrezione del costruttore possono essere modificati

TIPI DI CURVATURA CON RULLI STANDARD		
Materiale	Dimensioni max	Curvatura min
	mm	Ø mm
	30x30 10x10	900 200
	50x10 20x6	800 300
	80x15 30x6	700 400
	50x6* 20x3*	600 400
	50x6 20x3	600 400
	50x6 20x3	600 400

TIPI DI CURVATURA CON RULLI OPZIONALI		
Materiale	Dimensioni max	Curvatura min
	mm	Ø mm
	40x3 20x2	1200 800
	50x30x3 40x20x2	1200 800
	Ø30 Ø10	900 200
	Ø 1,1/2"x2,9 Ø 1/4"x1,8	600 300
	Ø 60x1,5 Ø 25x1,5	1000 600
	40x40x5 30x30x4	600 300
	35x35x5 30x30x4	600 300

I dati riportati per le prestazioni sono riferiti a materiali con una resistenza meccanica di 400 N/mm²; capacità di curvatura di materiali con resistenza meccanica superiore a 400 N/mm² fattore 0,75 o 0,5; è possibile procedere ad una curvatura conica con uno spessore lamiera pari a metà dello spessore max. Spessore alluminio: fattore 1,2. * Potrebbero essere necessari distanziatori.

ART.	ACCESSORI OPZIONALI
388 0075	Display digitale rullo di avanzamento
388 0076	Rulli di allineamento laterali, per sezione angolare
388 0151	Utensile di curvatura per barre
388 0152	Utensile per spirali

RULLI DI CURVATURA OPZIONALI* (LEGGERE CON ATTENZIONE!)	
Rulli per profili angolari acciaio/ferro	
388 0080	30x30x3 mm
388 0081	40x40x5 mm
Dimensioni speciali	

Rulli in plastica per tubi alluminio e acciaio inox	
388 0082	0 - 33,7 mm
388 0083	34 - 48,3 mm
388 0084	49 - 60,3 mm
Dimensioni speciali	

Rulli acciaio/ferro	
388 0077	0 - 33,7 mm
388 0078	34 - 48,3 mm
Dimensioni speciali	

Rulli in plastica per profili angolari per alluminio e acciaio inox	
388 0085	30x30x3 mm
388 0086	40x40x5 mm
Dimensioni speciali	



Su richiesta: rulli di allineamento laterali per sezione angolare

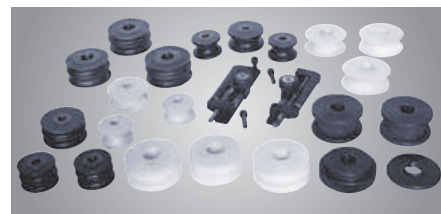

Note

· Su richiesta la macchina può essere dotata di speciali rulli di curvatura a seconda delle esigenze

* I dati sopra riportati non sono impegnativi e a discrezione del costruttore possono essere modificati

CURVATRICI

CURVATRICE ORIZZONTALE E VERTICALE PER PROFILATI E TUBI

PRM 35 F

- Robusta costruzione in acciaio saldato
- Possibilità di lavorare in orizzontale e verticale
- Rulli inferiori motorizzati
- Rulli temprati
- Albero in acciaio temprato e rettificato
- Curvatura materiale tramite il rullo superiore
- Rulli di allineamento laterali regolabili in continuo
- Rotazione destra o sinistra selezionata con il comando a pedale

DOTAZIONE DI SERIE

- Rullo di curvatura standard (per i possibili tipi di curvatura fare riferimento alla tabella a fianco)
- Comando a pedale per selezionare la rotazione destra o sinistra, con arresto di emergenza
- Rulli di allineamento laterali
- Basamento



Su richiesta: utensile curvatura per pezzi speciali come ad es. ferro battuto



Su richiesta: attrezzo per spirali

Modello	PRM 35 F	
ART. (400 V)	381 2035	
DATI TECNICI		
Ø albero	mm	50
Ø rullo superiore	mm	155
Ø rulli inferiori	mm	155
Velocità	m/min	4,5
Potenza motore 50 Hz	kW	1,5
Dimensioni	mm	750x1.000x1.400
Peso	kg	400

* I dati sopra riportati non sono impegnativi e a discrezione del costruttore possono essere modificati

TIPI DI CURVATURA CON RULLI STANDARD		
Materiale	Dimensioni max	Curvatura min
	mm	Ø mm
	60x10 40x10	500 400
	100x15 60x10	450 350
	35x35 20x20	900 300
	60x7 50x6	700 500
	60x7 50x6	700 500
	UPN 80* UPN 30*	1.000 700
	UPN 80* UPN 30*	1.200 800
	60x7* 50x6*	700 500

TIPI DI CURVATURA CON RULLI OPZIONALI		
Materiale	Dimensioni max	Curvatura min
	mm	Ø mm
	50x50x5 40x40x5	800 600
	50x50x6 30x30x3	1.000 500
	Ø 35 Ø 30	600 400
	Ø 70x2 Ø 30x2	1.000 500
	2"x2,9 1"x2,3	1.000 350
	50x3 40x3	1.700 600
	70x30x2 50x40x3	1.200 1.200

I dati riportati per le prestazioni sono riferiti a materiali con una resistenza meccanica di 400 N/mm²; capacità di curvatura di materiali con resistenza meccanica superiore a 400 N/mm² fattore 0,75 o 0,5; è possibile procedere ad una curvatura conica con uno spessore lamiera pari a metà dello spessore max. Spessore alluminio: fattore 1,2.

* Potrebbero essere necessari distanziatori.

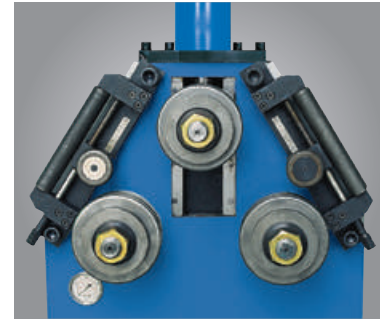

Su richiesta: rulli di allineamento laterali per sezione angolare



Rulli di curvatura tubi

ART.	ACCESSORI OPZIONALI
388 0087	Display digitale rullo di avanzamento
388 0088	Rulli di allineamento laterali, per sezione angolare
388 0153	Utensili di curvatura per barre
388 0154	Utensile per spirali

RULLI DI CURVATURA OPZIONALI* (LEGGERE CON ATTENZIONE!)	
Rulli per profili angolari acciaio/ferro	
388 0092	30x30x3 mm
388 0093	40x40x5 mm
388 0094	50x50x6 mm
Dimensioni speciali	
Rulli acciaio/ferro	
388 0089	0 - 33,7 mm
388 0090	34 - 48,3 mm
388 0091	49 - 60,3 mm
Dimensioni speciali	
Rulli in plastica per tubi alluminio e acciaio inox	
388 0095	0 - 33,7 mm
388 0096	34 - 48,3 mm
388 0097	49 - 60,3 mm
Dimensioni speciali	
Rulli in plastica per profili angolari per alluminio e acciaio inox	
388 0098	30x30x3 mm
388 0099	40x40x5 mm
388 0100	50x50x6 mm
Dimensioni speciali	

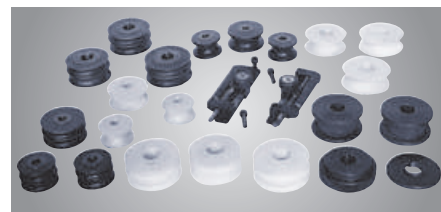

Note

· Su richiesta la macchina può essere dotata di speciali rulli di curvatura a seconda delle esigenze

* I dati sopra riportati non sono impegnativi e a discrezione del costruttore possono essere modificati

CURVATRICI

CURVATRICE ORIZZONTALE E VERTICALE PER PROFILATI E TUBI

PRM 40 FH

- Robusta costruzione in acciaio saldato
- Rulli temprati
- Alberi in acciaio temprato e rettificato
- Rulli di allineamento laterali regolabili in continuo
- I 3 rulli sono motorizzati
- Adatta anche per pezzi molto piccoli
- Avanzamento idraulico dei due rulli inferiori
- Rulli di allineamento adatti per la curvatura angolare (IMG.2)
- Movimento orbitale rulli inferiori (IMG.3)
- Controllo CNC opzionale

DOTAZIONE DI SERIE

- Pannello di controllo separato con due display digitali per i rulli inferiori (IMG.1)
- Rullo di curvatura standard (per i possibili tipi di curvatura fare riferimento alla tabella)
- Rulli di allineamento laterali
- Basamento



IMG 1



IMG 2



IMG 3

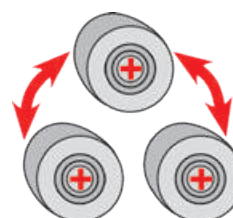

Modello	PRM 40 FH	
ART. (400 V)	381 2040	
DATI TECNICI		
Ø albero	mm	35
Ø rullo superiore	mm	137
Ø rulli inferiori	mm	137
Velocità	m/min	7
Potenza motore 50 Hz	kW	1,1
Dimensioni	mm	1.050x500x1.250
Peso	kg	350

* I dati sopra riportati non sono impegnativi e a discrezione del costruttore possono essere modificati

TIPI DI CURVATURA CON RULLI STANDARD		
Materiale	Dimensioni max	Curvatura min
	mm	Ø mm
	18x18	250
	35x8	300
	50x12	400
	35x5*	400
	30x5	300
	35x5	300
	UPN 40x20*	350
	UPN 35x18*	500

TIPI DI CURVATURA CON RULLI OPZIONALI		
Materiale	Dimensioni max	Curvatura min
	mm	Ø mm
	25x25x2	450
	30x15x2,5	500
	Ø 22	200
	33,7x2,3	400 200
	Ø 40x1,5	500
	35x35x5	400
	30x30x4	550

I dati riportati per le prestazioni sono riferiti a materiali con una resistenza meccanica di 400 N/mm²; capacità di curvatura di materiali con resistenza meccanica superiore a 400 N/mm² fattore 0,75 o 0,5; è possibile procedere ad una curvatura conica con uno spessore lamiera pari a metà dello spessore max. Spessore alluminio: fattore 1,2. * Potrebbero essere necessari distanziatori.

ART.	ACCESSORI OPZIONALI
RULLI DI CURVATURA OPZIONALI* (LEGGERE CON ATTENZIONE!)	
Rulli di curvatura acciaio/ferro	
388 0270	0 - 33,7 mm
388 0271	34 - 48,3 mm
388 0272	49 - 60,3 mm
	Dimensioni speciali
Rulli per profili angolari acciaio/ferro	
388 0273	30x30x3 mm
388 0274	40x40x5 mm
388 0275	50x50x6 mm
388 0276	60x60x6 mm
	Dimensioni speciali
Rulli in plastica per tubi alluminio e acciaio inox	
388 0277	0 - 33,7 mm
388 0278	34 - 48,3 mm
388 0279	49 - 60,3 mm
	Dimensioni speciali
Rulli per alluminio e acciaio inox	
388 0280	30x30x3 mm
388 0281	40x40x5 mm
388 0282	50x50x6 mm
388 0283	60x60x6 mm
	Dimensioni speciali

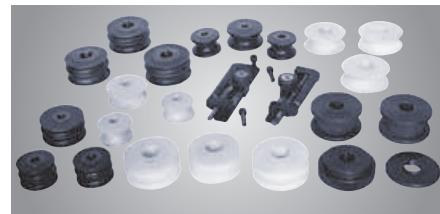

Note

· Su richiesta la macchina può essere dotata di speciali rulli di curvatura a seconda delle esigenze

* I dati sopra riportati non sono impegnativi e a discrezione del costruttore possono essere modificati

CURVATRICI

CURVATRICI IDRAULICHE PER PROFILATI E TUBI

PRM 50 FH

- Robusta costruzione in acciaio saldato
- Possibilità di lavorare in orizzontale e verticale
- Avanzamento idraulico del rullo superiore
- Rulli temprati
- Rullo di allineamento laterale regolabile in continuo
- Pannello di controllo separato con comando a pedale
- Controllo CNC opzionale

DOTAZIONE DI SERIE

- Rullo di curvatura standard (per i possibili tipi di curvatura fare riferimento alla tabella a fianco)
- Comando a pedale per selezionare la rotazione destra o sinistra, con arresto di emergenza
- Pannello di controllo con display digitale per monitorare il rullo di avanzamento. Il rullo di curvatura viene posizionato elettronicamente e ciò garantisce precisione nelle operazioni ripetute. Ideale nelle produzioni di serie (**IMG 1**)
- Rulli di allineamento laterali



IMG 1



Su richiesta: rulli di allineamento laterali per sezione angolare

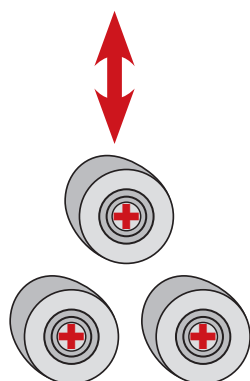

Modello	PRM 50 FH	
ART. (400 V)	381 2036	
DATI TECNICI		
Ø albero	mm	50
Ø rullo superiore	mm	162
Ø rulli inferiori	mm	152
Velocità	m/min	4,5
Pressione idraulica	t	8
Potenza motore 50 Hz	kW	1,1
Dimensioni	mm	810x950x1.500
Peso	kg	500

* I dati sopra riportati non sono impegnativi e a discrezione del costruttore possono essere modificati

TIPI DI CURVATURA CON RULLI STANDARD		
Materiale	Dimensioni max	Curvatura min
	mm	Ø mm
	60x10 20x10	600 300
	100x15 50x10	600 300
	35 15	600 300
	60x7 30x4	800 500
	50x6 30x4	800 400
	UPN 80* UPN 30*	800 400
	UPN 80* UPN 30*	1.200 600
	60x7* 30x4*	800 500

TIPI DI CURVATURA CON RULLI OPZIONALI		
Materiale	Dimensioni max	Curvatura min
	mm	Ø mm
	50x6 30x3	600 400
	50x6 30x3	900 600
	Ø 35 Ø 20	600 300
	Ø 70x2 Ø 25x1,5	1.200 400
	Ø 2"x2,9 Ø 1/2"x2,3	1.000 300
	50x3 20x2	1.600 400
	70x30x3 30x15x2	1.500 400

I dati riportati per le prestazioni sono riferiti a materiali con una resistenza meccanica di 400 N/mm²; capacità di curvatura di materiali con resistenza meccanica superiore a 400 N/mm² fattore 0,75 o 0,5; è possibile procedere ad una curvatura conica con uno spessore lamiera pari a metà dello spessore max. Spessore alluminio: fattore 1,2. * Potrebbero essere necessari distanziatori.

ART.	ACCESSORI OPZIONALI
388 0102	Rulli speciali di allineamento laterali per sezioni angolari
388 0163	Controllo NC

RULLI DI CURVATURA OPZIONALI* (LEGGERE CON ATTENZIONE!)

Rulli per profili angolari acciaio/ferro	
388 0106	30x30x3 mm
388 0107	40x40x5 mm
388 0108	50x50x6 mm
388 0109	60x60x6 mm
Dimensioni speciali	

Rulli in plastica per profili angolari per alluminio e acciaio inox	
388 0113	30x30x3 mm
388 0114	40x40x5 mm
388 0115	50x50x6 mm
388 0116	60x60x6 mm
Dimensioni speciali	

Rulli acciaio/ferro	
388 0103	0 - 33,7 mm
388 0104	34 - 48,3 mm
388 0105	49 - 60,3 mm
Dimensioni speciali	

Rulli in plastica per alluminio e acciaio inox	
388 0110	0 - 33,7 mm
388 0111	34 - 48,3 mm
388 0112	49 - 60,3 mm
Dimensioni speciali	



Note

· Su richiesta la macchina può essere dotata di speciali rulli di curvatura a seconda delle esigenze

* I dati sopra riportati non sono impegnativi e a discrezione del costruttore possono essere modificati

CURVATRICI

CURVATRICI IDRAULICHE PER PROFILATI E TUBI

PRM 60 FH

- Robusta costruzione in acciaio saldato
- Possibilità di lavorare in orizzontale e verticale
- Avanzamento idraulico del rullo superiore
- Rulli temprati
- Rullo di allineamento laterale regolabile in continuo
- Pannello di controllo separato per il comando a pedale

DOTAZIONE DI SERIE

- Rullo di curvatura standard (per i possibili tipi di curvatura fare riferimento alla tabella a fianco)
- Comando a pedale per selezionare la rotazione destra o sinistra, con arresto di emergenza
- Pannello di controllo con display digitale per monitorare il rullo di avanzamento. Il rullo di curvatura viene posizionato elettronicamente e ciò garantisce precisione nelle operazioni ripetute. Ideale nelle produzioni di serie (**IMG 1**)
- Rulli di allineamento laterali



IMG 1



Su richiesta: rulli di allineamento laterali per sezione angolare

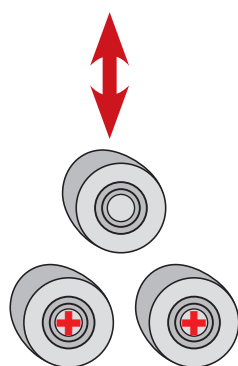

Modello	PRM 60 FH	
ART. (400 V)	381 2060	
DATI TECNICI		
Ø albero	mm	60
Ø rullo superiore	mm	215
Ø rulli inferiori	mm	215
Velocità	m/min	4
Pressione idraulica	t	16
Potenza motore 50 Hz	kW	1,5
Dimensioni	mm	1.000x1.400x1.650
Peso	kg	950

* I dati sopra riportati non sono impegnativi e a discrezione del costruttore possono essere modificati

TIPI DI CURVATURA CON RULLI STANDARD		
Materiale	Dimensioni max	Curvatura min
	mm	Ø mm
	80x20 40x10	1.200 400
	120x25 50x10	600 400
	50 20	800 400
	80x9 40x5	1.000 400
	80x9 40x5	1.200 500
	UPN 120* UPN 60*	800 500
	UPN 120* UPN 60*	1.200 600
	80x9* 40x5*	1.000 400

TIPI DI CURVATURA CON RULLI OPZIONALI		
Materiale	Dimensioni max	Curvatura min
	mm	Ø mm
	70x70x7 40x40x5	1.000 500
	70x70x7 40x40x5	1.200 600
	Ø 50 Ø 20	800 400
	Ø 100x2 Ø 60x2	1.600 500
	Ø 3"x3,2 Ø 1"x2,6	1.600 500
	70x3 40x2	1.600 500
	80x40x3 40x20x2	1.400 500

I dati riportati per le prestazioni sono riferiti a materiali con una resistenza meccanica di 400 N/mm²; capacità di curvatura di materiali con resistenza meccanica superiore a 400 N/mm² fattore 0,75 o 0,5; è possibile procedere ad una curvatura conica con uno spessore lamiera pari a metà dello spessore max. Spessore alluminio: fattore 1,2. * Potrebbero essere necessari distanziatori.

ART.	ACCESSORI OPZIONALI
388 0161	Rulli speciali di allineamento laterali per sezioni angolari
388 0163	Controllo NC

RULLI DI CURVATURA OPZIONALI* (LEGGERE CON ATTENZIONE!)

Rulli per profili angolari acciaio/ferro	
388 0420	50x50x6 mm
388 0421	60x60x6 mm
388 0422	70x70x6 mm
Dimensioni speciali	
Rulli in plastica per profili angolari per alluminio e acciaio inox	
388 0440	50x50x6 mm
388 0441	60x60x6 mm
388 0442	70x70x6 mm
Dimensioni speciali	
Rulli acciaio/ferro	
388 0410	Ø 0 - 33,7 mm
388 0411	Ø 34 - 48,3 mm
388 0412	Ø 49 - 60,3 mm
388 0413	Ø 61 - 76,1 mm
388 0414	Ø 77 - 88,9 mm
Dimensioni speciali	
Rulli in plastica per alluminio e acciaio inox	
388 0430	Ø 0 - 33,7 mm
388 0431	Ø 34 - 48,3 mm
388 0432	Ø 49 - 60,3 mm
388 0433	Ø 61 - 76,1 mm
388 0434	Ø 77 - 88,9 mm
Dimensioni speciali	

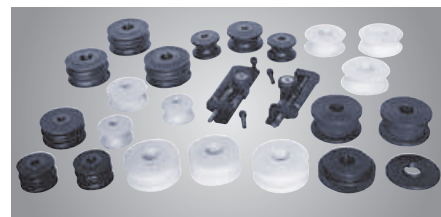

Note

- Su richiesta la macchina può essere dotata di speciali rulli di curvatura a seconda delle esigenze

* I dati sopra riportati non sono impegnativi e a discrezione del costruttore possono essere modificati

CALANDRE

CALANDRE MANUALI

RBM 305 - RBM 610-8

- Costruzione semplice e solida
- Rulli in acciaio
- Rullo superiore orientabile per facilitare l'estrazione del pezzo (**IMG 2**)
- Assemblaggio asimmetrico dei rulli per facilitare l'operazione di precurvatura
- Rullo inferiore e posteriore con scanalatura per inserimento filo
- Azionamento rullo con manovella a mano e ingranaggio
- Molto maneggevole

- Perfetto per applicare filigrana grazie al ridotto spessore dell'albero
- Curvatrice a 3 rulli per realizzare parti a tutto tondo come tubi, cilindri, etc.
- Lubrificazione attraverso ugelli di lubrificazione (RBM 305) (**IMG 1**)
- Il rullo posteriore è regolabile singolarmente grazie ad una vite di settaggio, rendendo così possibile la lavorazione conica (**IMG 3**)

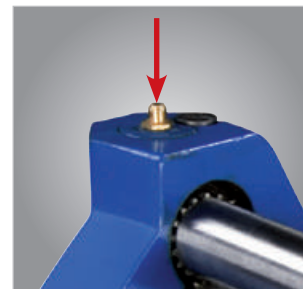

IMG 1



IMG 2



IMG 3



RBM 305
con base opzionale
(Art. 378 0113)



RBM 610-8

Modello		RBM 305	RBM 610-8
ART.		378 0112	378 0618
DATI TECNICI			
Larghezza di lavoro max	mm	305	610
Spessore max lamiera	mm	0,80	0,80
Ø rullo	mm	25	38
Ø min curvatura	mm	40	60
Dimensioni	mm	580x210x255	885x220x340
Peso	kg	14	37

*I dati riportati per le prestazioni sono riferiti a materiali con una resistenza meccanica di 400 N/mm²; capacità di curvatura di materiali con resistenza meccanica superiore a 400 N/mm² fattore 0,75 o 0,5; è possibile procedere ad una curvatura conica con uno spessore lamiera pari a metà dello spessore max. Spessore alluminio: fattore 1,2

ART.	ACCESSORI OPZIONALI
378 0113	Basamento

* I dati sopra riportati non sono impegnativi e a discrezione del costruttore possono essere modificati

CALANDRE

CALANDRE MANUALI CON 3 RULLI ASIMMETRICI

RBM

- Solida e robusta costruzione in ghisa
- Sistema a 3 rulli asimmetrici
- Rullo superiore mobile
- Rullo azionato per mezzo di una manovella
- Ideali per curvare fili di Ø compresi tra 3,5 e 8 mm

CE



RBM 1000-20 Eco



RBM 1050-22

ART.	Modello	Larghezza di curvatura	Spessore lamiera	Ø rullo	Min Ø Curvatura	Peso	Dimensioni
		mm	Max* mm	mm	mm		
378 1301	RBM 1000-20 Eco	1.000	2,0	60	100	200	1.542x550x1.040
381 3101	RBM 1050-10	1.050	1,0	56	84	185	1.400x700x1.120
381 3103	RBM 1050-22	1.050	2,0	75	115	300	1.400x700x1.160
381 3104	RBM 1550-10	1.550	1,0	68	102	350	2.430x700x1.160

*I dati riportati per le prestazioni sono riferiti a materiali con una resistenza meccanica di 400 N/mm²; capacità di curvatura di materiali con resistenza meccanica superiore a 400 N/mm² fattore 0,75 o 0,5; è possibile procedere ad una curvatura conica con uno spessore lamiera pari a metà dello spessore max. Spessore alluminio: fattore 1,2

ART.	ACCESSORI OPZIONALI
388 0071	Rulli temprati RBM 1050-10
388 0073	Rulli temprati RBM 1050-22
388 0074	Rulli temprati RBM 1550-10

* I dati sopra riportati non sono impegnativi e a discrezione del costruttore possono essere modificati

CALANDRE

CALANDRA MOTORIZZATA CON AZIONAMENTO ELETTRICO

NOVITÀ

CE

RBM 1305-15 E

- Costruzione solida e robusta in ghisa
- Sistema a 3 rulli asimmetrici con rullo superiore mobile
- Possibilità di curvatura conica
- Arresto di emergenza
- Incavo tra il rullo superiore e quello inferiore per la curvatura di filo metallico di diverso diametro
- Grazie al comando a pedale le mani sono entrambe libere per far avanzare il materiale
- Potente motore 400 V

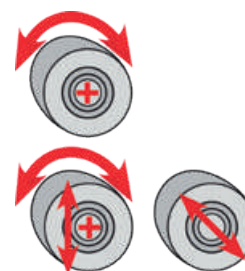

RBM 1305-15 E

Modello	RBM 1305-15 E	
ART. (400 V)	378 1305	
DATI TECNICI		
Larghezza curvatura	mm	1.270
Max spessore lamiera*	mm	1,5
Ø rullo	mm	75
Ø min calandratura	mm	110
Potenza motore	kW	0,75
Dimensioni	mm	1.650x1.020x1.110
Peso	kg	318

* I dati riportati per le prestazioni sono riferiti a materiali con una resistenza meccanica di 400 N/mm². Capacità di curvatura di acciaio inox: 0,75; capacità di curvatura alluminio: fattore 1,2.

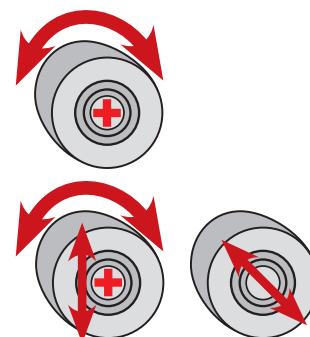

* I dati sopra riportati non sono impegnativi e a discrezione del costruttore possono essere modificati

CALANDRE

CALANDRA MOTORIZZATA CON AZIONAMENTO ELETTRICO

RBM E



- Costruzione solida e robusta in ghisa
- **Sistema a 3 rulli asimmetrici**
- Rullo superiore mobile
- Grazie al **comando a pedale** le mani sono entrambe libere per far avanzare il materiale
- Potente motore 400 V
- I rulli possono essere temprati su richiesta
- Incavo tra il rullo superiore e quello inferiore per la curvatura di filo metallico di diverso diametro
- Arresto di emergenza
- Il rullo superiore può essere ruotato facilitando così la rimozione del pezzo finito
- Possibilità di curvatura conica
- Spostamento rullo posteriore tramite volantino

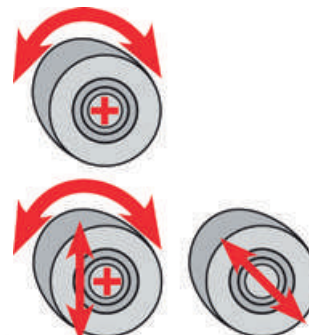

ART.	Modello	Larghezza curvatura	Spessore lamiera	Ø Rullo	Velocità rullo	Ø Min calandratura	Potenza motore	Peso	Dimensioni
		mm	Max* mm	mm	m/min	mm	kW	kg	mm
381 3201	RBM 1050-30E	1.050	3,0	90	6	135	1,1	480	1.630x700x1.200
381 3202	RBM 1270-25E	1.270	2,5	90	6	135	1,1	520	1.850x700x1.200
381 3203	RBM 1550-20E	1.550	2,0	90	6	135	1,5	580	2.130x700x1.200
381 3204	RBM 2050-15E	2.050	1,5	95	6	145	1,5	665	2.630x700x1.200

*I dati riportati per le prestazioni sono riferiti a materiali con una resistenza meccanica di 400 N/mm²; capacità di curvatura di materiali con resistenza meccanica superiore a 400 N/mm² fattore 0,75 o 0,5; è possibile procedere ad una curvatura conica con uno spessore lamiera a metà dello spessore max. Spessore alluminio: fattore 1,2

ART.	ACCESSORI OPZIONALI
	RBM 1050-30E
388 0059	Rulli temprati
388 0060	Avanzamento motorizzato rullo posteriore
388 0061	Display digitale dell'avanzamento rullo
	RBM 1270-25E
388 0062	Rulli temprati
388 0063	Avanzamento motorizzato rullo posteriore
388 0064	Display digitale avanzamento rullo

ART.	ACCESSORI OPZIONALI
	RBM 1550-20E
388 0065	Rulli temprati
388 0066	Avanzamento motorizzato rullo posteriore
388 0067	Display digitale avanzamento rullo
	RBM 2050-15E
388 0068	Rulli temprati
388 0069	Avanzamento motorizzato rullo posteriore
388 0070	Display digitale avanzamento rullo

Gli accessori opzionali sono fornibili solo in fase di ordine

* I dati sopra riportati non sono impegnativi e a discrezione del costruttore possono essere modificati

CALANDRE

CALANDRE MOTORIZZATE

RBM E PRO

- Costruzione in acciaio saldato
- Rulli azionati da un potente motore elettrico con riduttore
- Incavo tra il rullo superiore e quello inferiore per la curvatura di filo metallico di diverso diametro
- Arresto di emergenza, dispositivo di sicurezza

- Pannello di controllo mobile e comando a pedale
- Rullo superiore mobile, quindi facile rimozione del pezzo finito (**IMG 1**)
- Pannello di controllo con display digitale opzionale (**IMG 2**)



IMG 1



IMG 2

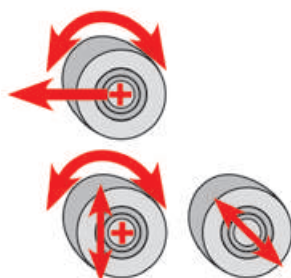

ART.	Modello	Larghezza curvatura	Spessore lamiera	Ø rullo	Velocità	Potenza motore	Peso	Dimensioni
		mm	Max* mm	mm	m/min	kW		
381 3301	RBM 1270-40E Pro	1.270	4	120	3	2,2	1.115	2.470x750x1.000
381 3302	RBM 1550-40E Pro	1.550	4	140	3,5	2,2	1.350	2.470x750x1.000
381 3303	RBM 2050-30E Pro	2.050	3	130	3,5	2,2	1.500	3.200x750x1.000

*I dati riportati per le prestazioni sono riferiti a materiali con una resistenza meccanica di 400 N/mm²; capacità di curvatura di materiali con resistenza meccanica superiore a 400 N/mm² fattore 0,75 o 0,5; è possibile procedere ad una curvatura conica con uno spessore lamiera pari a metà dello spessore max. Spessore alluminio: fattore 1,2

ART.	ACCESSORI OPZIONALI
	RBM 1270-40E PRO
388 0050	Rulli temprati
388 0051	Avanzamento motorizzato rullo posteriore
388 0052	Display digitale avanzamento rullo
	RBM 1550-40E PRO
388 0053	Rulli temprati
388 0054	Avanzamento motorizzato rullo posteriore
388 0055	Display digitale avanzamento rullo

ART.	ACCESSORI OPZIONALI
	RBM 2050-30E PRO
388 0056	Rulli temprati
388 0057	Avanzamento motorizzato rullo posteriore
388 0058	Display digitale avanzamento rullo

Gli accessori opzionali sono fornibili solo in fase di ordine

* I dati sopra riportati non sono impegnativi e a discrezione del costruttore possono essere modificati

COMBIMATE

COMBINATA PROFESSIONALE PER CURVARE, PIEGARE, TAGLIARE E BORDARE

SRWS 1020 KOMBI

- 4 macchine in 1: macchina per bordare, curvare, piegare e tagliare
- Ideale per la realizzazione di coperture, ad es. per realizzare lamiera per balconi, grondaie, rivestimenti camini o cornicioni
- Costruzione robusta e solida
- La taglierina a rulli rimovibile permette il taglio preciso di lastre in rame e zinco di spessore fino a 0,8 mm

- Funzione curvatura con rullo azionato da manovella e ingranaggio
- Rullo superiore girevole
- Con funzione perlinatura per lamiera fino a 0,6 mm
- Funzione piegatura con serraggio del pezzo con pre-tensionamento della barra superiore



ESEMPI DI APPLICAZIONI



Vista frontale



Vista posteriore



Taglio



Curvatura



Piegatura



Bordatura

ART.	Modello	Capacità taglio*	Capacità curvatura	Capacità piegatura	Capacità bordatura	Peso	Dimensioni
		mm	mm	mm	mm		
377 8001	SRWS 1020 KOMBI	0,8	1.020x1,0	1.020x1,5	1.020x0,6	290	1.490x850x1.300

*Le indicazioni si riferiscono al taglio di lastre di zinco

* I dati sopra riportati non sono impegnativi e a discrezione del costruttore possono essere modificati

PIEGATRICI

PIEGATRICI A GREMBIALE MANUALI

HSBM

- Costruzione robusta e solida, design semplice
- Serraggio sicuro della lamiera grazie al dispositivo di bloccaggio

HSBM 305 HS/610 HS:

- Posizionamento veloce e semplice della barra superiore tramite eccentrico
- Ideali per produrre profilati o scatolati
- La piegatura viene eseguita con l'impugnatura ad arco
- Ganascia superiore per profili a U
- Barra superiore segmentata
- Facile da trasportare

HSBM 1020-10:

- Facilità di posizionamento della barra superiore
- Piegatura eseguita con doppia impugnatura
- Serraggio della lamiera con uno speciale dispositivo di bloccaggio



Quality
Made in Europe



HSBM 1020-10



HSBM 610 HS

Passaggio 25 mm

Modello	HSBM 305 HS	HSBM 610 HS	HSBM 1020-10
ART.	377 2305	377 2610	377 1020
DATI TECNICI			
Larghezza di lavoro max	mm 305	610	1.020
Spessore max lamiera*	mm 1,0	1,0	1,0
Angolo di piegatura max	135°	135 °	135 °
Dimensioni	mm 500x350x410	850x360x420	1.276x550x975
Peso	kg 30	42	105

*I dati riportati sono riferiti a materiali con una resistenza meccanica di 400 N/mm²

ART.	ACCESSORI OPZIONALI
377 2700	HSBM 1020-10* - Matrici temprate

*solo la barra superiore è temprata

Modello	Segmenti
HSBM 305 HS	25-50-50-75-100 mm
HSBM 610 HS	25-50-75-205-255 mm

* I dati sopra riportati non sono impegnativi e a discrezione del costruttore possono essere modificati

PIEGATRICI

PIEGATRICE A GREMBIALE MANUALE CON BLOCCAGGIO MAGNETICO

MBM 1250

- Compatta, richiede poco spazio
- Ideale per piegare alluminio, rame, acciaio, acciaio inox, etc.
- Regolazione di precisione dell'angolo di curvatura fino a 170°
- Potente sistema elettromagnetico per risultati di piegatura ottimali
- Serraggio lungo tutta la larghezza del pezzo per una piegatura precisa
- Ripartizione segmento in mm: 25 - 40 - 50 - 70 - 140 - 280 - 700 - 1250
- La pressione principale è sulla barra superiore e non sulla macchina
- Le speciali cerniere senza centro garantiscono precisa trasmissione di potenza al punto di piegatura
- Sono previsti comparti per riporre i segmenti e le guide di curvatura

DOTAZIONE DI SERIE

- Dispositivo di controllo angolo
- Supporto di piegatura
- Arresto posteriore
- Guida per spigoli vivi
- Guida per spigoli vivi stretta
- Barra superiore segmentata
- Guida di curvatura fessurata
- 7 segmenti di curvatura
- Comando a pedale



Funzionamento semplice e veloce - con poche operazioni è possibile piegare la lamiera nella forma desiderata senza sforzi

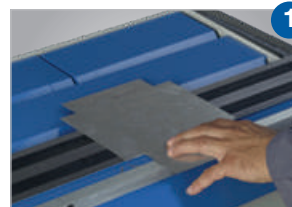

Fase 1: posizionare il pezzo sul piano magnetico e regolarlo usando il cuneo di curvatura



Fase 2: selezionare il segmento di piegatura, posizionarlo sul pezzo e attivare il magnete



Fase 3: è possibile impostare l'angolo di piegatura corretto usando il dispositivo di controllo angolo. Eseguire la piegatura. L'adeguamento per altri procedimenti di curvatura viene eseguito con pochi movimenti



Modello	MBM 1250	
ART. (230 V)	377 0125	
DATI TECNICI		
Larghezza max piegatura	mm	1250
Pressione di fissaggio	t	6
Alimentazione ~ 50 Hz	10 A	
Dimensioni	mm	1.500x410x390
Protezione termica	°C	70
Peso	kg	150
Spessore pezzo in lavorazione ¹⁾		
Lamiera ²⁾	1,6 mm ³⁾ / 1,2 mm ⁴⁾	
Lamiera alluminio	1,6 mm ³⁾ / 1,2 mm ⁴⁾	
Lamiera rame, zinco, ottone	1,6 mm ³⁾ / 1,2 mm ⁴⁾	
Lamiera acciaio inox	1,0 mm ³⁾ / 0,9 mm ⁴⁾	

Note: non utilizzare la macchina se si è portatori di pacemaker.

1) Per pezzi di lunghezza da 1250 mm - per pezzi di lunghezza inferiore è possibile avere spessori del materiale maggiori, se necessario - 2) max resistenza alla trazione 400 N/mm² - 3) supporto di piegatura smontato - 4) supporto di piegatura montato

Ulteriori 7 possibilità di curvatura:

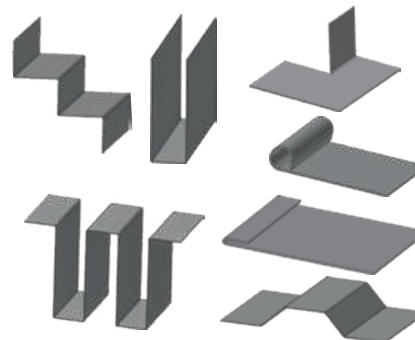

PIEGATRICI

PIEGATRICI A GREMBIALE SEMI-MOTORIZZATE

MSBM

- Funzionamento semi-motorizzato
- Movimento manuale della ganascia superiore, processo di piegatura motorizzato
- Sviluppato per un uso professionale
- Comando a pedale
- Costruzione saldata, robusta e compatta
- Impostazione manuale dell'angolo di piegatura, a mezzo nonio
- Bassa manutenzione

Serie S

- Con ganascia superiore segmentata
- #### Serie SH
- Con ganascia superiore segmentata alta
 - Controllo di serie MA - regolazione manuale dell'angolo di piegatura per mezzo di scala graduata sul lato sinistro della macchina (**IMG 1**)



IMG 1



MSBM 3020-15

ART.	Modello	Max* larghezza di lavoro	Max* Spessore lamiera	Spazio tra ganascia sup. e inf.	Potenza motore	Peso	Dimensioni
		mm	mm	max mm	piegatura kW		
377 9030	MSBM 1520-30	1.520	3,0	140	1,1	1.060	2.475x560x1.290
377 9031	MSBM 2020-25	2.020	2,5	140	1,1	1.450	2.975x560x1.290
377 9032	MSBM 2520-20	2.520	2,0	140	1,1	1.780	3.475x560x1.290
377 9033	MSBM 3020-15	3.020	1,5	140	1,1	2.200	3.975x560x1.290
377 9040	MSBM 1520-30 S	1.520	3,0	140	1,1	1.060	2.475x560x1.290
377 9041	MSBM 2020-25 S	2.020	2,5	140	1,1	1.450	2.975x560x1.290
377 9042	MSBM 2520-20 S	2.520	2,0	140	1,1	1.780	3.475x560x1.290
377 9043	MSBM 3020-15 S	3.020	1,5	140	1,1	2.200	3.975x560x1.290
377 9050	MSBM 1520-30 SH	1.520	3,0	140	1,1	1.060	2.475x560x1.290
377 9051	MSBM 2020-25 SH	2.020	2,5	140	1,1	1.450	2.975x560x1.290
377 9052	MSBM 2520-20 SH	2.520	2,0	140	1,1	1.780	3.475x560x1.290
377 9053	MSBM 3020-15 SH	3.020	1,5	140	1,1	2.200	3.975x560x1.290

*I riportati per le prestazioni sono riferiti a materiali con resistenza meccanica di 400 N/mm². Per piegare materiale con resistenza meccanica superiore a 400 N/mm² con fattore da 0,5 a 0,75 sono necessari inoltre segmenti temprati.

Modello	Segmentazione MSBM S - MSBM SH
MSBM 1520-30 S / SH	25-30-35-40-45-50-75-100-150-220-250-500
MSBM 2020-25 S / SH	25-30-35-40-45-50-75-100-150-200-200-270-400-400
MSBM 2520-20 S / SH	25-30-35-40-45-50-75-100-150-200-200-270-400-400-500
MSBM 3020-15 S / SH	25-30-35-40-45-50-75-100-150-200-200-270-400-400-500-500

* I dati sopra riportati non sono impegnativi e a discrezione del costruttore possono essere modificati

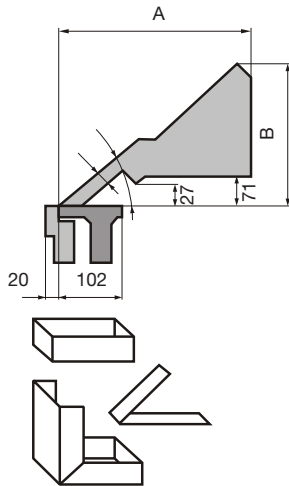

Dimensioni ganascia di piegatura MSBM -S

L	A	B
1.500	360	335
2.000	360	335
2.500	370	340
3.000	370	340

Larghezza minima di piegatura 20 mm

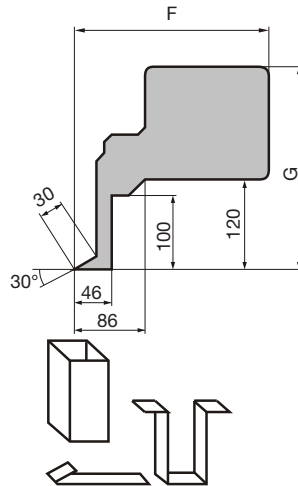

Dimensioni ganascia di piegatura MSBM -SH

L	F	G
1500	290	320
2000	290	320
2500	310	340
3000	310	340

Larghezza minima di piegatura 20 mm

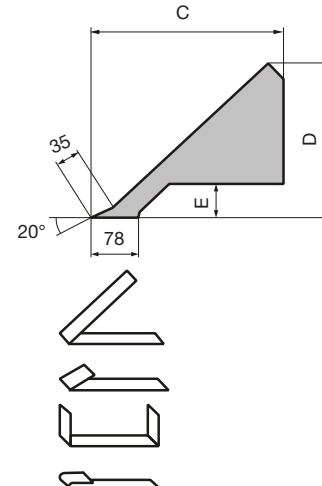

Dimensioni ganascia di piegatura MSBM

L	C	D	E
1500	340	305	49
2000	340	305	49
2500	345	310	49
3000	345	310	49

Larghezza minima di piegatura 20 mm

ART.	ACCESSORI OPZIONALI
MSBM 1520-30 / S / SH	
379 7005	Arresto posteriore semplice 100 - 1.000 mm
379 7010	Arresto posteriore con dispositivo di misurazione 75 - 760 mm
379 7020	Arresto posteriore con dispositivo di misurazione e sensore arresto 6 - 760 mm
379 7030	Taglierina a rulli per spessori lamiera fino a 0.8 mm
MSBM 2020-25 / S / SH	
379 7006	Arresto posteriore semplice 100 - 1.000 mm
379 7011	Arresto posteriore con dispositivo di misurazione 75 - 760 mm
379 7021	Arresto posteriore con dispositivo di misurazione e sensore arresto 6 - 760 mm
379 7031	Taglierina a rulli per spessori lamiera fino a 0.8 mm
MSBM 2520-20 / S / SH	
379 7007	Arresto posteriore semplice 100 - 1.000 mm
379 7012	Arresto posteriore con dispositivo di misurazione 75 - 760 mm
379 7022	Arresto posteriore con dispositivo di misurazione e sensore arresto 6 - 760 mm
379 7032	Taglierina a rulli per spessori lamiera fino a 0.8 mm
MSBM 3020-15 / S / SH	
379 7008	Arresto posteriore semplice 100 - 1.000 mm
379 7013	Arresto posteriore con dispositivo di misurazione 75 - 760 mm
379 7023	Arresto posteriore con dispositivo di misurazione e sensore arresto 6 - 760 mm
379 7033	Taglierina a rulli per spessori lamiera fino a 0.8 mm

* I dati sopra riportati non sono impegnativi e a discrezione del costruttore possono essere modificati

PIEGATRICI

PIEGATRICI A GREMBIALE CON SERRAGGIO BARRA SUPERIORE

FSBM

- Il bloccaggio della lamiera è controllato tramite comando a pedale, le mani sono così libere per far avanzare il materiale
- Con ganaschia superiore segmentata inclinata e guida di curvatura segmentata (per FSBM 1020-20 S2 + FSBM 1270-20 HS2)
- Il potente cilindro laterale facilita la curvatura di lamiere di spessore fino a 2,5 mm
- Ampia apertura tra ganaschia superiore e inferiore, fino a 25 mm
- Cuscinetto manicotto auto-lubrificante



FSBM 2020-12 E



FSBM 1020-20 HSG
con distanziatore raggio di curvatura

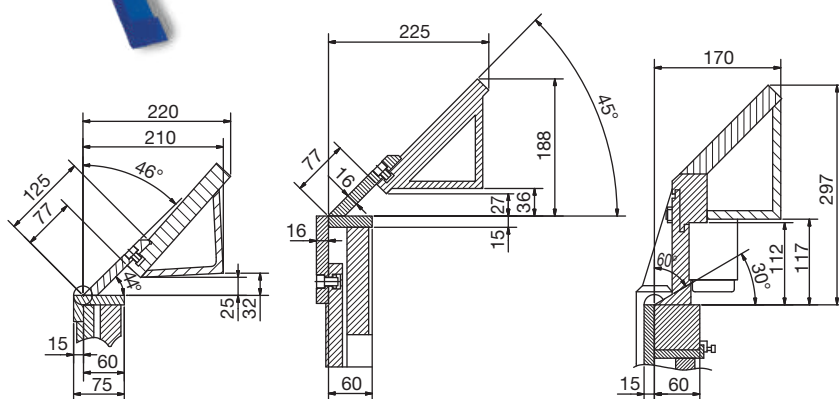

Dimensioni E-Serie

Dimensioni S2 / HS2-Serie

Dimensioni HSG-Serie

Passaggio max tra coltello superiore e coltello inferiore 25 mm



FSBM 1020-20 S2

ART.	Modello	Larghezza di lavoro	Spessore lamiera	Angolo di curvatura	Peso	Dimensioni
		max mm	max* mm	max	kg	mm
377 2125	FSBM 1020-25 E	1.020	2,5	135°	290	1.350x800x1.130
377 2102	FSBM 1020-20 S2	1.020	2,0	135°	325	1.350x800x1.130
377 0103	FSBM 1020-20 HSG	1.020	2,0	150°	360	1.280x620x1.200
377 2127	FSBM 1270-20 E	1.270	2,0	135°	340	1.600x800x1.130
377 2128	FSBM 1270-20 HS2	1.270	2,0	135°	370	1.600x800x1.130
377 2129	FSBM 1520-15 E	1.520	1,5	135°	415	1.850x770x1.130
377 2130	FSBM 2020-12 E	2.020	1,2	135°	540	2.290x820x1.180

**I dati riportati per le prestazioni sono riferiti a materiali con una resistenza meccanica di 400 N/mm²; materiali con resistenza meccanica superiore a 400 N/mm² la piegatura è con fattore da 0,5 a 0,75; piegatura alluminio: fattore 1,2. Per piegare materiali con resistenza meccanica superiore a 400 N/mm² sono necessari segmenti temprati

ART.	Segmentazione
377 2125	25-30-35-40-45-50-75-100-150-200-270
377 2102	25-30-35-40-45-50-75-100-150-200-270
377 0103	25-30-35-40-45-50-75-100-150-200-270
377 2127	25-30-35-40-45-50-75-100-150-200-250-270
377 2128	25-30-35-40-45-50-75-100-150-200-250-270
377 2129	25-30-35-40-45-50-75-100-150-200-250-270
377 2130	25-30-35-40-45-50-75-100-150-200-250-270-500

ART.	ACCESSORI OPZIONALI
	SEGMENTI TEMPRATI
377 2702	FSBM 1020-25 E
377 2701	FSBM 1020-20 S2**
377 2703	FSBM 1270-20 E** - FSBM 1270-20 HS2**
377 2704	FSBM 1520-15 E**

**solo la barra superiore è temprata

* I dati sopra riportati non sono impegnativi e a discrezione del costruttore possono essere modificati

BORDATRICI

BORDATRICI MANUALI

SBM

- Solida e robusta costruzione in ghisa
- Maneggevole e facile da usare
- Rullo inferiore regolabile
- Alberi in acciaio



ESEMPI DI APPLICAZIONI

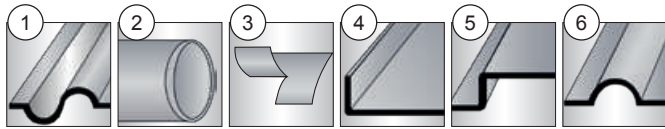

Dotazione standard SBM 110-08

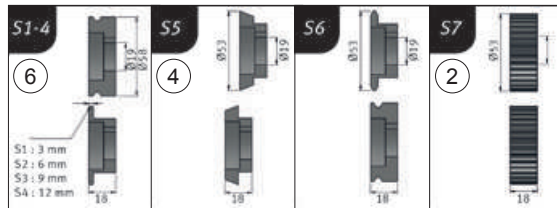

Accessori opzionali SBM 110-08

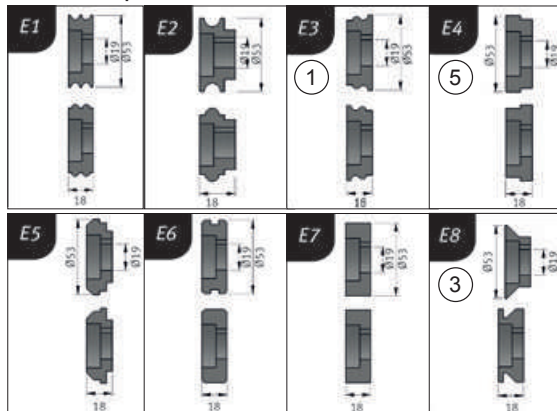

ESEMPI DI APPLICAZIONI

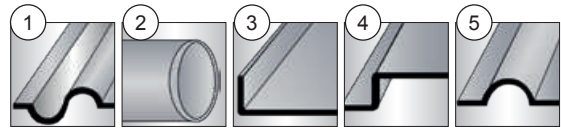

Dotazione standard SBM 140-12

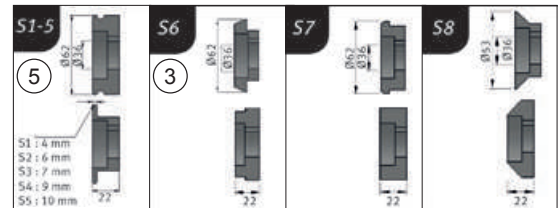

Accessori opzionali SBM 140-12

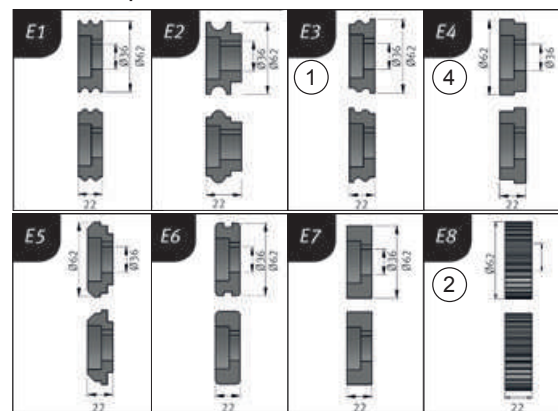

Modello	SBM 110-08	SBM 140-12
ART.	381 4001	381 4002
DATI TECNICI		
Lunghezza rullo	mm 110	140
Spessore max lamiera*	mm 0,80	1,2
Rullo	Ø mm 52	62
Dimensioni collare	mm 80	100
Dimensioni	mm 380x180x380	560x220x500
Peso	kg 30	50

*I dati riportati sono riferiti a materiali con una resistenza meccanica di 400 N/mm²

ACCESSORI OPZIONALI		Tipo
ART.	ART.	
Rulli curvatura		
SBM 110	SBM 140	
388 0121	388 0131	E1
388 0122	388 0132	E2
388 0123	388 0133	E3
388 0124	388 0134	E4
388 0125	388 0135	E5
388 0126	388 0136	E6
388 0127	388 0137	E7
388 0128	388 0138	E8

* I dati sopra riportati non sono impegnativi e a discrezione del costruttore possono essere modificati

BORDATRICI

BORDATRICE MOTORIZZATA

SBM 140-12 E



- Solida e robusta costruzione in ghisa
- Motore autofrenante
- Comando a pedale
- Albero inferiore regolabile
- Alberi in acciaio
- Set di rulli standard, 8 pezzi
- Con struttura di supporto

ESEMPI DI APPLICAZIONI

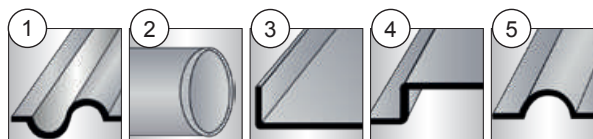

Dotazione standard SBM 140-12 E

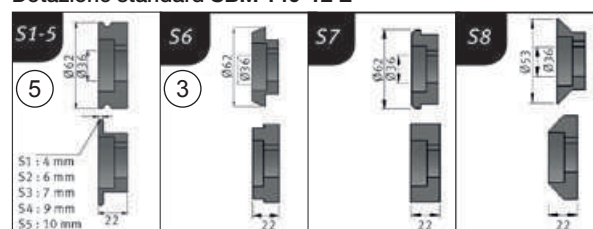

S1-5: Rulli standard per Ø 4/6/7/9/10 mm

Accessori opzionali SBM 140-12 E

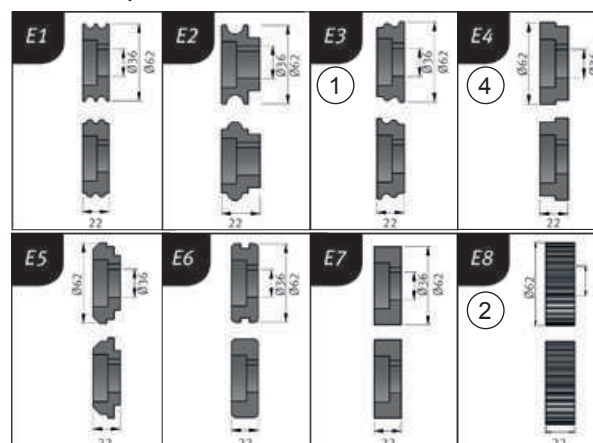

Modello	SBM 140-12 E	
ART. (400 V)	381 4003	
DATI TECNICI		
Lunghezza rullo	mm	140
Spessore max lamiera*	mm	1,2
Ø rullo	mm	62
Dimensioni collare	mm	100
Velocità rullo	m/min	8
Potenza motore 50 Hz	kW	0,75
Dimensioni	mm	900x1.350x450
Peso	kg	110

*I dati riportati sono riferiti a materiali con resistenza meccanica di 400 N/mm²

ART.	ACCESSORI OPZIONALI
Rulli curvatura	
	Tipo
388 0131	E1
388 0132	E2
388 0133	E3
388 0134	E4
388 0135	E5
388 0136	E6
388 0137	E7
388 0138	E8

* I dati sopra riportati non sono impegnativi e a discrezione del costruttore possono essere modificati

BORDATRICI

BORDATRICE MOTORIZZATA

SBM 250-25 E

- Robusta e solida costruzione in acciaio
- Motore auto-frenante
- Comando a pedale
- Albero inferiore regolabile
- Supporto lamiera regolabile
- Montato su albero in acciaio con boccole in bronzo
- Set 4 rulli standard
- Con struttura di supporto



ESEMPI DI APPLICAZIONI

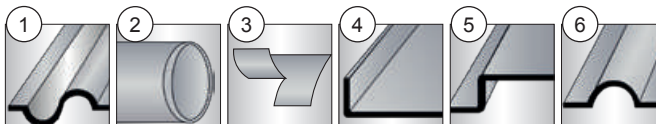

Dotazione standard

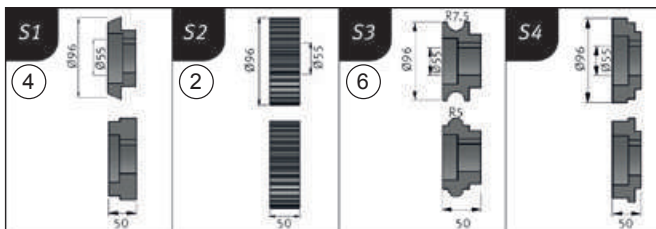

Accessori opzionali

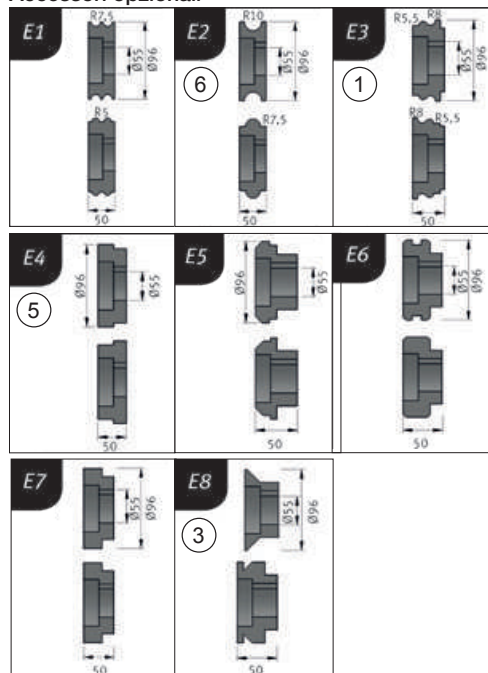

Modello	SBM 250-25E	
ART. (400 V)	381 4004	
DATI TECNICI		
Lunghezza rullo	mm	250
Spessore max lamiera*	mm	2,5
Ø rullo	mm	96
Dimensione collare	mm	160
Velocità rullo	m/min	5
Potenza motore 50 Hz	kW	1,5
Peso	kg	350
Dimensioni	mm	1.400x550x1.120

*I dati relativi alle prestazioni sono riferiti a materiali con resistenza meccanica di 400 N/mm²

ART.	ACCESSORI OPZIONALI
Rulli curvatura	
	Tipo
388 0711	E1
388 0712	E2
388 0713	E3
388 0714	E4
388 0715	E5
388 0716	E6
388 0717	E7
388 0718	E8
388 0719	Extra cilindro superiore idraulico

* I dati sopra riportati non sono impegnativi e a discrezione del costruttore possono essere modificati

PRESSE IDRAULICHE

PRESSA IDRAULICA DA BANCO CON POMPA MANUALE, CILINDRO MOBILE

WPP 15 T

- Per lavori di assemblaggio e riparazione, raddrizzamento di assi, trasmissioni, alberi, etc. inserimento a pressione di cuscinetti, bulloni e rondelle, lavori di pressatura, prove di carico e di saldatura e simili
- Costruzione saldata solida
- Telaio robusto con apertura per regolare il piano di lavoro
- Funzionamento idraulico affidabile e preciso realizzato in Europa
- Per generare manualmente pressione azionando la pompa a leva
- Pistone del cilindro rivestito in cromo con ritorno automatico

- Potenza della pressione leggibile sul manometro
- Valvola di sicurezza per protezione da sovraccarico
- Comprende set 2 prismi per lavorare materiale tondo
- Per lavorare pezzi piatti, inserire a pressione cuscinetti, bulloni o materiali simili utilizzare la piastra perforata (accessorio opzionale) per WPP 15 T, art. nr. 410 4005.



Quality
Made in Europe

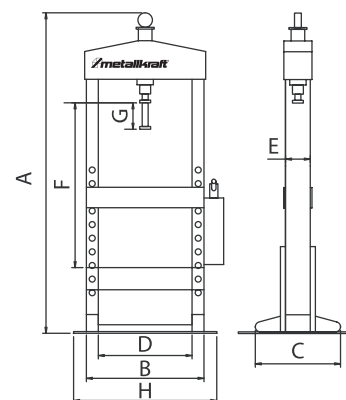

DIMENSIONI

	mm
A - Altezza	1.350
B - Larghezza senza pompa	690
C - Profondità	500
D - Larghezza passaggio interno	550
E - Profondità supporto perforato	150
F - Altezza max passaggio	550
G - Corsa pistone	160
H - Larghezza con pompa	900



Modello	WPP 15 T	
ART.	400 1115	
DATI TECNICI		
Forza di compressione	t	15
Carico max ganascia prismatica	t	3,5
Peso	kg	105

ART.	ACCESSORI OPZIONALI
410 1115	Set 6 mandrini con piastra perforata Ø 29, 24, 18, 14, 10, 5 mm
410 4005	Piastra perforata

* I dati sopra riportati non sono impegnativi e a discrezione del costruttore possono essere modificati

PRESSE IDRAULICHE

PRESSE IDRAULICHE CON POMPA MANUALE E CILINDRO MOBILE

WPP

- Per lavori di assemblaggio e riparazione, raddrizzamento di assi, trasmissioni, alberi, etc., inserimento a pressione di cuscinetti, bulloni e rondelle, lavori di pressatura, prove di carico e di saldatura e simili
- Costruzione saldata solida
- Telaio robusto con apertura per regolare il piano di lavoro
- Funzionamento idraulico affidabile e preciso realizzato in Europa
- Pistone del cilindro rivestito in cromo con ritorno automatico
- Potenza della pressione leggibile sul manometro
- Valvola di sicurezza per protezione da sovraccarico
- Comprende set 2 prismi per lavorare materiale tondo
- Per lavorare a macchina pezzi piatti, inserire a pressione cuscinetti, bulloni o materiali simili utilizzare la piastra perforata (accessorio opzionale)
- WPP 30 equipaggiata con dispositivo di sollevamento e abbassamento del piano di lavoro.
- Set con accessori per installazione su sistema esistente. Comando a pedale per pompa (IMG 1)



Quality
Made in Europe

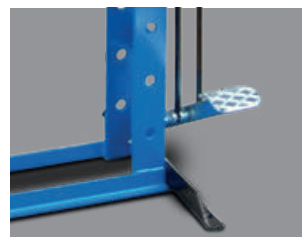

IMG 1

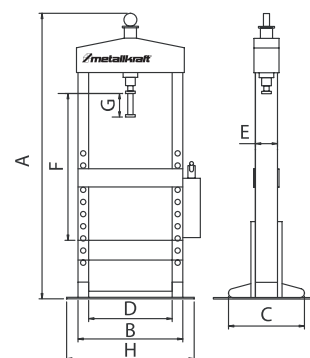

DIMENSIONI

	WPP 15 mm	WPP 20 mm	WPP 30 mm
A - Altezza	1.890	1.900	1.980
B - Larghezza senza pompa	620	770	890
C - Profondità	600	600	600
D - Larghezza passaggio interno	500	610	710
E - Profondità supporto perforato	150	150	150
F - Altezza max passaggio	1.000	1.000	1.000
G - Corsa pistone	160	160	160
H - Larghezza con pompa	900	950	1.150



WPP 15 con pedale opzionale

WPP 30



ART.	ACCESSORI OPZIONALI
	SET 6 MANDRINI PRESSIONE CON PIASTRA PERFORATA Ø 29, 24, 18, 14, 10, 5 mm
410 1115	per WPP 15
410 1020	per WPP 20
410 1030	per WPP 30
	PIASTRA PERFORATA
410 4005	per WPP 15 e WPP 20
410 4003	per WPP 30
410 1021	Set installazione su sistema esistente, comando a pedale per pompa senza unità per WPP 15 e WPP 20

Modello	WPP 15	WPP 20	WPP 30
ART.	400 1015	400 1020	400 1030
DATI TECNICI			
Forza di compressione t	15	20	30
Carico max ganascia prismatica t	3,5	5	7,5
Peso kg	120	140	230

* I dati sopra riportati non sono impegnativi e a discrezione del costruttore possono essere modificati

PRESSE IDRAULICHE

PRESSE IDRAULICHE CON POMPA MANUALE E A PEDALE E CILINDRO MOBILE

WPP BK

- Per lavori di assemblaggio e riparazione, raddrizzamento di assi, trasmissioni, alberi, etc. inserimento a pressione di cuscinetti, bulloni e rondelle, lavori di pressatura, prove di carico e di saldatura e simili
- Costruzione saldata solida
- Telaio robusto con apertura per regolare il piano di lavoro
- Funzionamento idraulico affidabile e preciso realizzato in Europa
- La pressione è generata manualmente e con il comando a pedale della pompa a leva; in questo modo entrambe le mani sono libere per tenere il pezzo in lavorazione in posizione

- Pistone cilindro mobile con ritorno automatico
- Potenza della pressione leggibile sul manometro
- Valvola di sicurezza per protezione da sovraccarico
- Comprende un set di 2 prismi per lavorare materiale tondo
- Per lavorare a macchina pezzi piatti, inserire a pressione cuscinetti, bulloni o materiali simili utilizzare la piastra perforata (accessorio opzionale)
- WPP 30 BK - WPP 50 BK con dispositivo di sollevamento e abbassamento del piano di lavoro



Quality
Made in Europe



WPP 50 BK

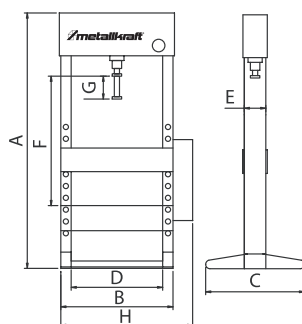

WPP 20 BK

DIMENSIONI

	WPP 20 BK	WPP 30 BK	WPP 50 BK
	mm	mm	mm
A - Altezza	1.750	1.920	2.000
B - Largh. senza pompa	870	990	990
C - Profondità	650	650	650
D - Largh. passaggio interno	690	790	790
E - Prof. supporto perforato	180	200	210
F - Altezza max passaggio	950	1.030	1.000
G - Corsa pistone	160	160	150
H - Largh. con pompa	1.010	1.240	1.400



ART.

ACCESSORI OPZIONALI

SET 6 MANDRINI PRESSIONE
CON PIASTRA PERFORATA
Ø 29, 24, 18, 14, 10, 5 mm

410 2020 per WPP 20 BK

410 2030 per WPP 30 BK

410 2050 per WPP 50 BK

PIASTRA PERFORATA

410 4002 per WPP 20 BK

410 4003 per WPP 30 BK

410 4004 per WPP 50 BK

Modello	WPP 20 BK	WPP 30 BK	WPP 50 BK
ART.	400 2020	400 2030	400 2050
DATI TECNICI			
Forza di compressione	t 20	30	50
Carico max ganascia prismatica	t 5	7,5	12,5
Peso	kg 210	280	360

* I dati sopra riportati non sono impegnativi e a discrezione del costruttore possono essere modificati

PRESSE IDRAULICHE

PRESSA IDRAULICA CON POMPA ELETTRICA E CILINDRO DOPPIA AZIONE

WPP 50 M

- Per lavori di assemblaggio e riparazione, raddrizzamento di assi, trasmissioni, alberi, etc. inserimento a pressione di cuscinetti, bulloni e rondelle, lavori di pressatura, prove di carico e di saldatura e simili
- Costruzione saldata solida
- Telaio robusto con apertura per regolare il piano di lavoro
- Funzionamento idraulico affidabile e preciso realizzato in Europa
- La pressione è generata manualmente azionando la pompa a leva
- Pistone del cilindro rivestito in cromo con ritorno automatico
- Potenza della pressione leggibile sul manometro
- Valvola di sicurezza per protezione da sovraccarico
- Comprende un set di 2 prismi per lavorare materiale tondo
- Per lavorare a macchina pezzi piatti, inserire a pressione cuscinetti, bulloni o materiali simili utilizzare la piastra perforata (accessorio opzionale) per WPP 50 M, art. 410 4004.
- Equipaggiata con cilindro a doppia azione

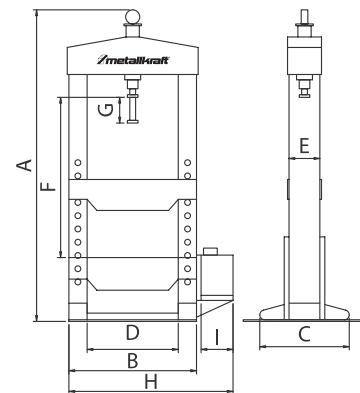
Quality
Made in Europe

DIMENSIONI

	mm
A - Altezza	2.290
B - Larghezza senza pompa	985
C - Profondità	650
D - Larghezza passaggio interno	790
E - Profondità supporto perforato	210
F - Altezza min passaggio	65
F - Altezza max passaggio	1.050
G - Corsa pistone	250
H - Larghezza con pompa	1.350
I - Larghezza della pompa	365



Modello	WPP 50 M	
ART. (400 V)	400 3050	
DATI TECNICI		
Forza di compressione	t	50
Carico max ganascia prismatica	t	12,5
Avanzamento lento	mm/s	1,5
Avanzamento rapido	mm/s	10
Potenza motore ~ 50 Hz	kW	1,5
Peso	kg	420

ART.	ACCESSORI OPZIONALI
410 3050	Set 6 mandrini con piastra perforata per WPP 50 M Ø 29, 24, 18, 14, 10, 5 mm
410 4004	Piastra perforata WPP 50 M

* I dati sopra riportati non sono impegnativi e a discrezione del costruttore possono essere modificati

PRESSE IDRAULICHE

PRESSE IDRAULICHE PROFESSIONALI CON CILINDRO MOBILE E DUE VELOCITÀ DI AVANZAMENTO PISTONE

NOVITÀ

WPP HBK

- Adatte a lavori di assemblaggio e raddrizzamento, ispezione lavori o per inserire od estrarre cuscinetti e altri componenti
- Perfette per le officine di lavori tecnici, di riparazione e centri addestramento tecnico
- Telaio pesante in profilati d'acciaio
- Due velocità di avanzamento pistone e regolazione pressione
- Il sistema idraulico lavora in maniera molto precisa, elettricamente e manualmente
- Ritorno motorizzato del pistone
- Pistone con fondo fisso
- Manometro sul lato della macchina
- Regolazione rapida e semplice dello spostamento del cilindro tramite cremagliera e volantino (IMG 3)
- Facilità di regolazione altezza piano di lavoro grazie al cilindro idraulico e ai bulloni di montaggio (IMG 4)
- Funzionamento pratico e chiaro del dispositivo idraulico (IMG 1)
- Telaio struttura stabile, costruzione piatta (IMG 2)

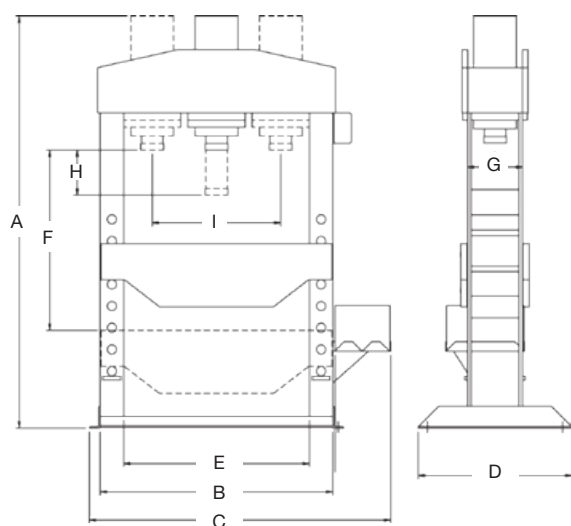

DIMENSIONI

	WPP 60 HBK	WPP 100 HBK	WPP 100 HBK D 1500	WPP 160 HBK	WPP 160 HBK D 1500	WPP 200 HBK
	mm	mm	mm	mm	mm	mm
A - Altezza	2.290	2.280	2.280	2.450	2.450	2.600
B - Larghezza senza pompa	990	1.290	1.790	1.320	1.820	1.900
C - Larghezza con pompa	1.350	1.600	2.100	1.950	2.450	2.450
D - Profondità	650	850	850	1.000	1.000	1.100
E - Larghezza passaggio interno	790	1.030	1.530	1.020	1.520	1.500
F - Altezza max passaggio	1.000	1.000	1.000	1.020	1.020	1.000
G - Larghezza montanti perforanti	180	265	265	300	300	400
H - Corsa pistone	300	320	320	400	400	400
I - Corsa laterale pistone	450	550	1.000	550	950	800

	WPP 60 HBK	WPP 100 HBK	WPP 100 HBK D 1500	WPP 160 HBK	WPP 160 HBK D 1500	WPP 200 HBK
ART.	401 3060	401 3100	401 3105	401 3160	401 3165	401 3200
DATI TECNICI						
Forza di compressione	t	60	100	100	160	200
Velocità pressa	mm/s	1,5	1,5	1,5	1,5	1,2
Velocità avanzamento	mm/s	10	10	10	10	10
Potenza motore	kW	1,5	1,5	1,5	1,5	4,0
Potenza collegamento 50 Hz	V	400	400	400	400	400
Peso	kg	480	980	1.280	1.480	2.700

* I dati sopra riportati non sono impegnativi e a discrezione del costruttore possono essere modificati



Quality
Made in Europe



WPP 100 HBK



WPP 160 HBK

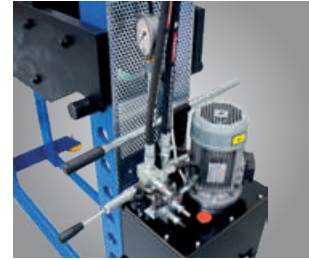

IMG 1

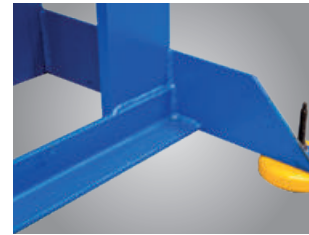

IMG 2

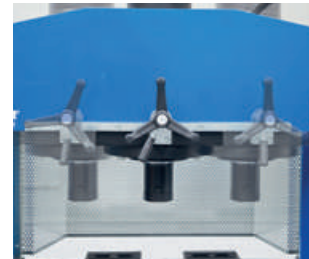

IMG 3

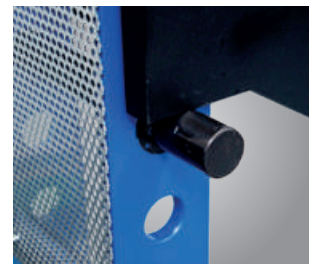

IMG 4



4105060



4105100



4105160



4106100



4106160



4107060



4107100
4107160

ART.	ACCESSORI OPZIONALI
	SET CON 2 BLOCCHI PRISMATICI
410 5060	per WPP 60 HBK capacità di carico 30 t per blocco
410 5100	per WPP 100 HBK capacità di carico 50 t per blocco
410 5160	per WPP 160 HBK capacità di carico 80 t per blocco
410 0200	per WPP 200 HBK capacità di carico 100 t per blocco
410 6060	piastra perforata per WPP 60
410 7060	set mandrini per WPP 60
410 6100	piastra perforata per WPP 100
410 7100	set mandrini per WPP 100
410 6160	piastra perforata per WPP 160
410 7160	set mandrini per WPP 160

* I dati sopra riportati non sono impegnativi e a discrezione del costruttore possono essere modificati

SUPPORTI PER MATERIALE

SUPPORTI AD ALTEZZA REGOLABILE, CAPACITÀ DI CARICO FINO A 700 kg

MS 3

- Per supportare pezzi particolarmente lunghi e pesanti
- Universalmente adattabile a seghe circolari per metalli, seghe a nastro, macchine per la lavorazione del legno, etc.
- Rulli in acciaio ad altezza regolabile e bloccabile
- Supporto pezzo sicuro grazie a massicci rulli in acciaio con elevata capacità di carico
- Tripode pesante in lega per pesi elevati



Modello		MS 3	MS 3 V
ART.		366 0700	366 0705
DATI TECNICI			
Capacità di carico	kg	700	700
Lunghezza	mm	400	2x130
Altezza min - max	mm	580/970	580/970
Ø rullo	mm	52	52

SUPPORTI AD ALTEZZA REGOLABILE, CAPACITÀ DI CARICO FINO A 500 kg

MS 4

- Sono disponibili con diversi tipi di rulli
- Supporto rullo con altezza regolabile
- Ampio supporto
- Universale



MS 4 K



MS 4 R



MS 4

Modello		MS 4	MS 4 R	MS 4 K
ART.		366 0110	366 0111	366 0112
DATI TECNICI				
Capacità di carico	kg	500	500	500
Lunghezza	mm	700	980	1000
Altezza min - max	mm	760/1030	700/960	700/960
Tipo		Rullo in plastica	Rulliera intera	Rulliera con rulli sferici
Ø rullo	mm	90	-	-

* I dati sopra riportati non sono impegnativi e a discrezione del costruttore possono essere modificati

SUPPORTI PER MATERIALE

SISTEMA CONVOGLIATORE A RULLI CON SISTEMA DI MISURAZIONE

MRB LC

- Sistema convogliatore a rulli e di misurazione sul quale è possibile tagliare, perforare o laminare profilati leggeri in legno, metallo o plastica
- Struttura di supporto in profilati in acciaio 3 mm, verniciati e con piedini regolabili
- Rulli di supporto in acciaio zincato
- Rulli di supporto in plastica disponibili su richiesta

MRB LC-B

- Il carrello di arresto è montato su 4 cuscinetti a rulli, facilmente regolabili manualmente
- Carrello di arresto con fermo corsa longitudinale, sistema di misurazione manuale con scala in mm e ingranditore di lettura (**IMG 1**), fermo regolabile e spostabile sulla parte posteriore
- La lunghezza misurabile max è la lunghezza della rulliera meno la lunghezza del fine corsa 250 mm

MRB LC-C

- Convogliatore di avanzamento a rulli senza fine corsa longitudinale e senza sistema di misurazione

MRB LC-E

- Il carrello di arresto è montato su 4 cuscinetti a rulli, facilmente regolabili manualmente
- Rulliera con arresto longitudinale, sistema di misurazione magnetico con visualizzazione digitale
- La lunghezza misurabile max è la lunghezza della rulliera meno la lunghezza del fine corsa 250 mm

Made in Germany



IMG 1



MRB LC-C
versione standard



MRB LC-B

DATI TECNICI		
Diametro rullo	mm	50
Diametro albero	mm	8
Larghezza utile rullo	mm	300
Capacità di carico	kg/m	100
Altezza di lavoro	mm	770 - 1.070

MRB LC-C	MRB LC-B	MRB LC-E	Lunghezza m	Supporti convogliatore a rulli
ART.	ART.	ART.		
366 2320	366 2220	366 2420	2	2
366 2330	366 2230	366 2430	3	3
366 2340	366 2240	366 2440	4	3
366 2350	366 2250	366 2450	5	4
366 2360	366 2260	366 2460	6	5

ART.	ACCESSORI OPZIONALI
366 3000	Supporto di sostegno aggiuntivo

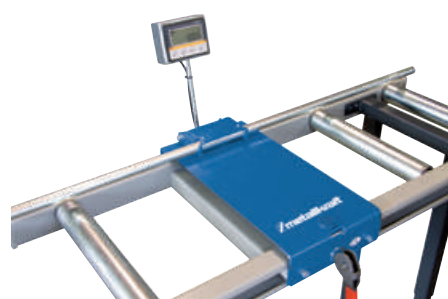

MRB LC-E

* I dati sopra riportati non sono impegnativi e a discrezione del costruttore possono essere modificati

SUPPORTI PER MATERIALE

SISTEMA CONVOGLIATORE A RULLI CON SISTEMA DI MISURAZIONE

MRB

- Solida costruzione a U realizzata con profilati in acciaio inox spessore 3 mm
- Rulli di supporto in acciaio zincato montati su cuscinetti a rulli
- Tutti i convogliatori sono disponibili anche con rulli di supporto in gomma
- La lunghezza di misurazione massima è la lunghezza della guida meno la lunghezza del fine corsa
- MRB standard A: 450 mm
- MRB standard BKF, EKF: 400 mm
- MRB standard B: 260 mm

MRB standard C

- Convogliatore di alimentazione/trasporto a rulli
- Convogliatore a rulli senza scala graduata e arresto con guide laterali

MRB standard B

- Con dispositivo di misurazione lunghezza
- Convogliatore a rulli e di misurazione con scala graduata in mm, sistema di misurazione manuale con guida con profilo a C e arresto cernierabile rimovibile

MRB standard BKF

- Con guida in acciaio piatto di precisione
- Carrello di arresto avanzamento materiale montato su 6 cuscinetti a sfera regolabile manualmente
- Lente di ingrandimento che consente una facile lettura della posizione
- Braccio di arresto regolabile

MRB standard EKF

- Come il modello MRB standard BKF
- Con dispositivo di misurazione lunghezza e sistema di misurazione digitale
- Convogliatore a rulli e rulliera di misurazione con display LCD a batterie e sistema di misurazione a nastro magnetico

MRB standard A

- Attrezzatura di misurazione lunghezza con regolazione a mezzo volantino
- Convogliatore a rulli e di misurazione con display a LED (mm) alimentazione 230 V
- Arresto di misurazione regolabile a mezzo volantino dalla postazione di lavoro, con freno pneumatico per bloccare la misurazione
- Carrello di arresto avanzamento materiale, montato su 12 cuscinetti a sfera, regolabile grazie agli ampi profili della guida; il braccio di arresto è regolabile e può essere ripiegato.
- Per convogliatori a rulli con lunghezza rulliera di oltre 5 m, si utilizza un portacavo
- Il lato installazione può essere a destra o sinistra
- Visualizzatore misura LED a 5 cifre per il controllo costante e preciso dello stato del carrello di arresto. Visualizzazione posizione direttamente sul sensore di posizione montato sull'albero motore. Precisione di misurazione/m: 2/10 mm (**IMG 1**)
- Lunghezza braccio di arresto 900 mm. Piastra di arresto regolabile a zero, si può ripiegare manualmente per riportarlo sul retro. Montato su cuscinetti e quindi privo di gioco (**IMG 2**)

Made in Germany



IMG 1



IMG 2

DATI TECNICI

Ø rullo	mm	60
Ø albero	mm	15
Larghezza utile rullo	mm	250/350
Capacità di carico	Kg/m	300
Piedini regolabili	mm	± 60
Altezza di lavoro	mm	880



* I dati sopra riportati non sono impegnativi e a discrezione del costruttore possono essere modificati

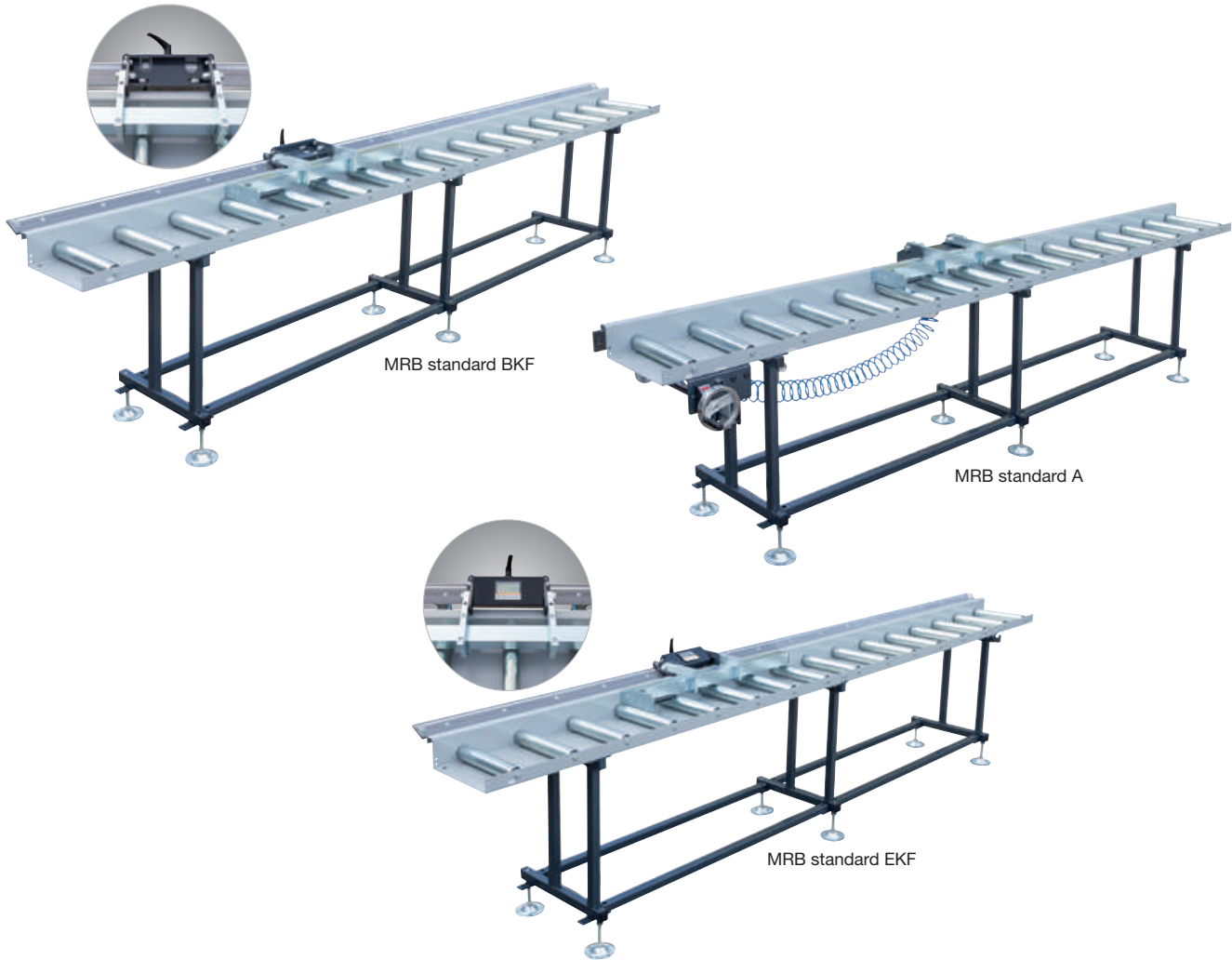

LARGHEZZA RULLIERA 300 mm (larghezza utile rulli 250 mm)						
MRB C	MRB B	MRB BKF	MRB EKF	MRB A	Lunghezza m	Supporti convogliatori a rulli
ART.	ART.	ART.	ART.	ART.		
366 1311	366 1211	366 1231	366 1711	-	1	2
366 1312	366 1212	366 1232	366 1712	366 1112	2	2
366 1313	366 1213	366 1233	366 1713	366 1113	3	3
366 1314	366 1214	366 1234	366 1714	366 1114	4	3
366 1315	366 1215	366 1235	366 1715	366 1115	5	4
366 1316	366 1216	366 1236	366 1716	366 1116	6	5
366 1317	366 1217	366 1237	366 1717	366 1117	7	5
366 1318	366 1218	366 1238	366 1718	366 1118	8	6

LARGHEZZA RULLIERA 400 mm (larghezza utile rulli 350 mm)						
MRB C	MRB B	MRB BKF	MRB EKF	MRB A	Lunghezza m	Supporti convogliatori a rulli
ART.	ART.	ART.	ART.	ART.		
366 1321	366 1221	366 1241	366 1721	-	1	2
366 1322	366 1222	366 1242	366 1722	366 1122	2	2
366 1323	366 1223	366 1243	366 1723	366 1123	3	3
366 1324	366 1224	366 1244	366 1724	366 1124	4	3
366 1325	366 1225	366 1245	366 1725	366 1125	5	4
366 1326	366 1226	366 1246	366 1726	366 1126	6	5
366 1327	366 1227	366 1247	366 1727	366 1127	7	5
366 1328	366 1228	366 1248	366 1728	366 1128	8	6

ART.	ACCESSORI OPZIONALI
367 9000	Piedini con viti M 16 x 250 mm per regolazione altezza fino a 1.020 mm

* I dati sopra riportati non sono impegnativi e a discrezione del costruttore possono essere modificati

ACCESSORI OPZIONALI PER MRB

Made in Germany



SISTEMA DI MISURAZIONE DIRETTA A NASTRO MAGNETICO

- Completo di display Z58
- Corsa del dispositivo di avanzamento e lettura misurazione lunghezza indipendenti una dall'altra
- Sensore montato direttamente sul carrello di arresto
- Precisione di misurazione e di ripetitività pari a ± 0.1 mm per metro
- Cavo e condotto aria controllati tramite catena portacavi

ART.	Lunghezza m
367 2232	2
367 2233	3
367 2234	4
367 2235	5
367 2236	6
367 2237	7
367 2238	8

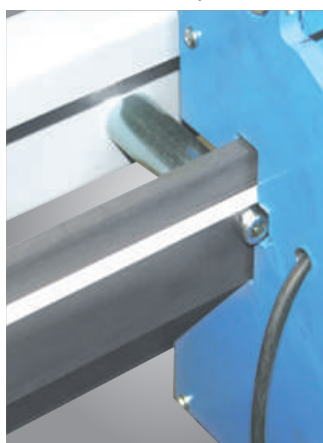

DISPLAY

- Per una comoda lettura del valore corrente su display 1/10 mm
- Visualizza anche i segnali di ingresso attraverso un sistema a polo magnetizzato e un sensore montato direttamente sull'albero.
- Precisione di misurazione e di ripetitività pari a ± 0.2 mm per metro
- Di facile lettura

ART.	Tipo
367 2220	Z58



PIEDINI PER CONVOGLIATORE

- Piedino con viti M 16 x 250 mm
- Porta il piano di lavoro fino ad una altezza di 1.020 mm

ART.	Tipo
367 9000	a rulli



BRACCIO DI ARRESTO A MOLLA

- Regolabile fino a 0
- Si può ripiegare manualmente per riportarlo sul lato posteriore
- Equipaggiato con leva a eccentrico di rilascio

ART.	Tipo
367 2221	SZ05

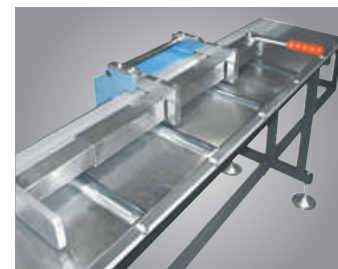

RITRAZIONE BRACCIO

- Fornibile solo insieme al braccio di arresto a molla SZ 05
- Ideale per i tagli obliqui
- Nessuna deformazione del pezzo in lavorazione
- Ritrazione del braccio pneumatico (rilascio) dall'arresto materiale
- Corsa di rilascio 10 mm

ART.	Tipo
367 2222	pneumatico

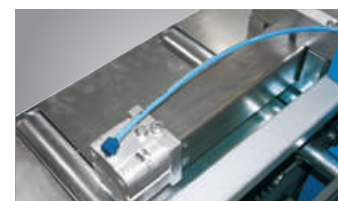

PISTONE PER BRACCIO DI ARRESTO

- Per ripiegare e riporre il braccio di arresto materiale sulla parte posteriore
- Azionabile tramite un pulsante sul quadro comandi operatore

ART.	Tipo
367 2223	pneumatico



CARTER

- Assemblato tra i rulli di supporto
- Elettro-zincato
- Rimovibile, se necessario
- Prezzo per metro di lamiera

ART.	Tipo
367 2224	zincato



* I dati sopra riportati non sono impegnativi e a discrezione del costruttore possono essere modificati